

SC3500

INSTRUCTION FOR USE

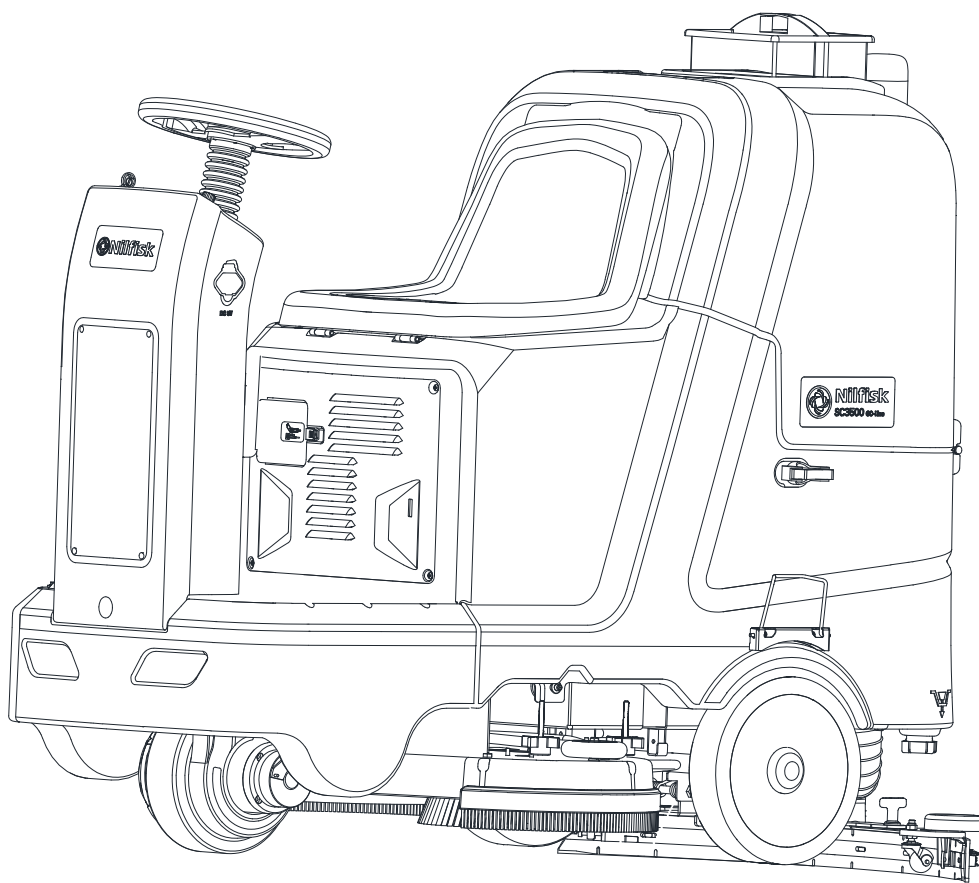

01/2022 REV D
Form No.VR38003



Model: SC3500





EU / UE / EL / EC / EE / ES / EÚ / AB

Declaration of Conformity

Prohlášení o shodě
Konformitátserkklärung
Overensstemmelseserklæring
Declaración de conformidad
Vastavusdeklaratsioon
Déclaration de conformité
Vaatimustenmukaisuusvakuutus

Декларация за съответствие
Δήλωση συμμόρφωσης
Megfelelősségi nyilatkozat
Izjava o skladnosti
Dichiarazione di conformità
Atitikties deklaracija
Atbilstības deklarācija
Samsvarserklæring
Conformiteitsverklaring

Declaração de conformidade
Declaracja zgodności
Declaratie de conformitate
Декларация о соответствии
Försäkran om överensstämmelse
Vyhlasenie o zhode
Izjava o skladnosti
Uygunluk beyanı

Manufacturer / Výrobce / Hersteller / Fabrikant / Fabricante / Κατασκευαστής / Gyártó / Proizvođač / Fabbicante / Gamintojas / Ražotājs / Produsent / Fabrikant / Fabricante / Producent / Producător / производитель / Tillverkaren / Výrobca / Proizvajalec/ Üretici firma:

**Nilfisk A/S, Kornmarksvej 1
DK-2605 Broendby, DENMARK**

Product / Produkt / Producto, Toode, Produit, Tuote/ Продукт / Προϊόν / Termék / Proizvod / Prodotto / Produkta / Produkts / Artikel / Produtos / Produs / Izdelek / Ürün

SC3500

Description / Popis / Beschreibung / Beskrivelse / Descripción / Kirjeldus / La description / Kuvaus / Описание / Περιγραφή / Leirás / Opis / Descrizione / Aprašymas / Apraksts / Beschrijving / Descrição / Descriere / Beskrivning / Popis / Açıklama

**FC - Floor Scrubber/Sweeper - Battery
Charging mode: 100-240V 50/60Hz; Working mode 24V DC, IP24**

- | | | |
|---|---|---|
| EN We, Nilfisk hereby declare under our sole responsibility, that the above mentioned product(s) is/are in conformity with the following directives and standards. | BG Ние, Nilfisk С настоящото декларираме на своя лична отговорност, че посочените по-горе продуктът е в съответствие със следните директиви и стандарти. | PT Nós, a Nilfisk declaramos, sob nossa exclusiva responsabilidade, que o produto acima mencionado está em conformidade com as diretrizes e normas a seguir. |
| CS My, Nilfisk prohlašujeme na svou výlučnou odpovědnost, že výše uvedený výrobek je ve shodě s následujícími směrnici a normami. | EL Εμείς, Nilfisk δηλώνουμε με αποκλειστική μας ευθύνη, ότι το προαναφερόμενο προϊόν συμμορφώνεται με τις ακόλουθες οδηγίες και πρότυπα. | PL My, Nilfisk Niniejszym oświadczamy z pełną odpowiedzialnością, że wyżej wymieniony produkt jest zgodny z następującymi dyrektywami i normami.. |
| DE Wir, Nilfisk erklären in alleiniger Verantwortung, dass das oben genannte Produkt den folgenden Richtlinien und Normen entspricht. | HU Mi, Nilfisk kijelentjük, egyedüli felelősséggel, hogy a fent említett termék megfelel az alábbi irányelveknek és szabványoknak | RO Noi, Nilfisk Prin prezenta declarăm pe propria răspundere, că produsul mai sus menționat este în conformitate cu următoarele standarde și directive. |
| DA Vi, Nilfisk erklærer hermed under eget ansvar at ovennævnte produkt(er) er i overensstemmelse med følgende direktiver og standarder. | HR Mi, Nilfisk Izjavljujemo pod punom odgovornošću, da gore navedeni proizvod u skladu sa sljedećim direktivama i standardima. | RU Ми, Нилфиск овим изјављујем под пуном одговорношћу, да наведеног производ је у складу са следећим директивама и стандардима. |
| ES Nosotros, Nilfisk declaramos bajo nuestra única responsabilidad que el producto antes mencionado está en conformidad con las siguientes directivas y normas | IT Noi, Nilfisk dichiara sotto la propria responsabilità, che il prodotto di cui sopra è conforme alle seguenti direttive e norme. | SV Vi Nilfisk förklarar härmed under eget ansvar att ovan nämnda produkt överensstämmer med följande direktiv och normer. |
| ET Meie, Nilfisk Käesolevaga kinnitame ja kanname ainuiskulist vastutust, et eespool nimetatud toode on kooskõlas järgmistele direktiivide ja | LT Mes, "Nilfisk pareiškiu vienašališkos atsakomybės, kad pirmiau minėtas produktas atitinka šias direktyvas ir standartus | SK My, Nilfisk prehlasujeme na svoju výlučnú zodpovednosť, že vyššie uvedený výrobok je v zhode s nasledujúcimi smernicami a normami. |
| FR Nilfisk déclare sous notre seule responsabilité que le produit mentionné ci-dessus est conforme aux directives et normes suivantes. | LV Mēs, Nilfisk šo apliecinu ar pilnu atbildību, ka iepriekš minētais produkts atbilst šādām direktīvām un standartiem | SL Mi, Nilfisk izjavljamo s polno odgovornostjo, da je zgoraj omenjeni izdelek v skladu z naslednjimi smernicami in standardi. |
| FI Me, Nilfisk täten vakuutamme omalla vastuulla, että edellä mainittu tuote on yhdenmukainen seuraavien direktiivien ja standardien mukaisesti | NO Vi, Nilfisk erklærer herved under eget ansvar, at det ovennevnte produktet er i samsvar med følgende direktiver og standarder | TR Nilfisk, burada yer alan tüm sorumluluklarımızı göze, yukarıda belirtilen ürünüň aşağıdaki direktifler ve standartlara uygun olduđunu beyan ederiz. |
| NL We verklaren Nilfisk hierbij op eigen verantwoordelijkheid, dat het bovengenoemde product voldoet aan de volgende richtlijnen en normen | | |

2006/42/EC

EN 60335-1:2012+A11:2014

EN 60335-2-72:2012

2014/30/EU

EN 55014-1:2017

EN 55014-2:2015

EN 61000-3-2:2014

EN 61000-3-3:2013

Authorized signatory:

Lars Gjødbsøl, Executive Vice President Global Products & Services

Jan 28, 2019



UK Declaration of Conformity

We,
Nilfisk Ltd
Nilfisk House, Bowerbank Way Gilwilly Industrial Estate
Penrith Cumbria
CA11 9BQ UK

Hereby declare under our sole responsibility that the

Product: FC - Floor Scrubber/Sweeper - Battery
Description: Charging mode: 100-240V 50/60Hz; Working mode: 24V DC, IP24
Type: SC3500

Is in compliance with the following standards:

EN 60335-1:2012+A11:2014+A13:2017
EN 60335-2-72:2012
EN 55014-1:2017+A11:2020
EN 55014-2:2015
EN 61000-3-2:2014
EN 61000-3-3:2013

Following the provisions of:

Supply of Machinery (Safety) Regulations 2008/1597
Electromagnetic Compatibility Regulations 2016/1091

Penrith, 25-1-2021

A handwritten signature in black ink, appearing to read "Stewart Dennett". The signature is written in a cursive style with a long, sweeping underline.

Stewart Dennett
GM/MD

INDHOLDSFORTEGNELSE

INTRODUKTION	2
MANUALENS INDHOLD OG FORMÅL	2
SÅDAN OPBEVARES DENNE MANUAL	2
OVERENSSTEMMELSESERKLÆRING	2
TILBEHØR OG VEDLIGEHOLDELSE.....	2
UDSKIFTNINGER OG FORBEDRINGER.....	2
ANVENDELSESOMRÅDE	2
MASKINENS IDENTIFIKATIONSDATA	2
TRANSPORT OG UDPAKNING.....	3
SIKKERHED	3
SYNLIGE SYMBOLER PÅ MASKINEN	3
SYMBOLER DER VISES I BRUGSVEJLEDNINGEN.....	3
GENERELLE SIKKERHEDSINSTRUKTIONER	4
BESKRIVELSE AF MASKINEN	6
MASKINENS STRUKTUR.....	6
KONTROLPANEL	7
OPLYSNINGER SOM VISES PÅ LCD-DISPLAYET	7
DISPLAYVINDUE MED OPLADER INDIKATIONSLYS	7
TEKNISKE PARAMETRE.....	8
KREDSLØBSDIAGRAM.....	9
BRUGSVEJLEDNING	10
BATTERIKONTROL/INDSTILLING PÅ EN NY MASKINE	10
BATTERIINSTALLATION OG BATTERITYPE-INDSTILLING (WET ELLER GEL ELLER AGM ELLER DIS-EV)	11
INDSTILLING AF BATTERI METODE TIL OPLADEREN.....	12
NØDOPBREMSNING.....	13
BØRSTE/PUDEINSTALLATION OG AFINSTALLATION	13
MONTERING OG JUSTERING AF GUMMISKRABEREN	14
PÅFYLDNING AF OPLØSNINGSTANK.....	14
PÅFYLDING AF VASKEMIDDELTANK (TIL MASKINER MED KEMISK MIKSESYSYSTEM)	15
INSPEKTION AF KØREMOTOR	15
MASKINSTART OG -STOP	15
MASKINENS BRUG (SKURING OG TØRRING).....	16
JUSTERER MÆNGDEN AF VASKEMIDDEL.....	17
INDIKATOR FOR BATTERIER	17
TØMNING AF GENVINDINGSTANKEN.....	18
EFTER BRUGEN AF MASKINEN	18
LANG INAKTIVITET FOR MASKINEN	18
BRUG FØRSTE GANG	18
VEDLIGEHOLDELSE	19
TABEL FOR PLANLAGT VEDLIGEHOLDELSE	19
BATTERIOPLADNING	20
BØRSTE-/PUDERENGØRING	21
RENGØRING AF OPLØSNINGSFILTER.....	21
RENGØRING AF SUGEFOD	22
KONTROL OG UDSKIFTNING AF SUGEFODSBLAD	23
RENGØRING AF TANK OG SNAVSBEHOLDEREN, OG TJEK AF DÆKSELPAKNING	24
RENGØRING AF VASKEMIDDELTANK.....	24
KONTROL AF MASKINENS ARBEJDSTIMER	25
OVERBELASTNINGSBESKYTTELSE POSITION OG FUNKTION	25
TILBEHØR/VALGMULIGHEDER	26
TROUBLESHOOTING	26
BORTSKAFFELSE	27

INTRODUKTION



BEMÆRK

Tallene i parentes henviser til komponenterne, som vist i kapitlet Maskinbeskrivelse.

MANUALENS INDHOLD OG FORMÅL

Formålet med denne Brugsanvisning er at give operatøren de nødvendige oplysninger for at kunne drive maskinen rigtigt og sikkert. Den indeholder oplysninger om tekniske data, sikkerhed, drift, opbevaring, vedligeholdelse, reservedele og hvordan maskinens afskaffes.

Inden der udføres en procedure på maskinen, skal selv operatører der er kvalificerede teknikere læse denne manual grundigt igennem. Kontakt vores servicecenter for eventuelle forespørgsler om denne manual, eller hvis der er behov for yderligere oplysninger.

Operatører må ikke udføre procedurer, der skal udføres af kvalificerede teknikere. vores firma vil ikke være ansvarlig for skader, der kommer fra den manglende overholdelse af dette forbud.

SÅDAN OPBEVARES DENNE MANUAL

Denne manual skal opbevares i nærheden af maskinen, i en passende beskyttelse, væk fra væsker og andre stoffer, der kan forårsage skader på den.

OVERENSSTEMMELSESERKLÆRING

Overensstemmelseserklæring leveres sammen med maskinen og certificerer at maskinen er i overensstemmelse med gældende lovgivning.



BEMÆRK

Kopierne af den oprindelige overensstemmelseserklæring leveres sammen med maskinens dokumentation.

TILBEHØR OG VEDLIGEHOLDELSE

Alle nødvendige procedurer angående drift, vedligeholdelse og reparation skal udføres af kvalificeret personale, eller af et servicecenter udnævnt af vores firma. KUN godkendte reservedele og tilbehør bør anvendes.

Kontakt vores firmas kundeservice for service eller køb af tilbehør eller reservedele om nødvendigt.

UDSKIFTNINGER OG FORBEDRINGER

Vi er forpligtede til løbende at forbedre vores produkter, og firmaet forbeholder sig ret til ændringer og forbedringer til maskinen uden yderligere information.

ANVENDELSESOMRÅDE

Gasvaskeren er anvendelig for kommerciel og industriel brug. Den er velegnet til rengøring af glatte og faste gulve, opereret af kvalificeret personale under sikre forhold. Den er ikke egnet til udendørs brug, tæpperensning eller brug på ikke-jævne gulve.

MASKINENS IDENTIFIKATIONSDATA

Maskinens serienummer og modelnavn er markeret på seriemærket.

Denne information er nyttig. Brug følgende tabel til at nedskrive maskinens identifikationsdata, i tilfælde af at der kræves reservedele til maskinen.

MASKINENS MODEL.....
MASKINENS SERIENUMMER.....

TRANSPORT OG UDPAKNING

Når fragtselskabet leverer maskinen, skal du sørge for at emballage og maskine er hele og ubeskadigede. Hvis nogen er beskadiget, skal fragtselskabet gøres opmærksom om skaden og du skal, før du accepterer varen, forbeholde dig ret til i erstatning af skaden.

Følg anvisningerne på pakningen strengt ved udpakning af maskinen.

Kontroller pakken for at sikre at følgende dele er inkluderet:

1. Teknisk dokumentation, herunder Guiden Hurtig start, Brugsvejledningens disk og manual for den indbyggede oplader, hvis den indbyggede oplader er inkluderet.
2. Opladerkabel, hvis indbygget oplader er inkluderet.

SIKKERHED

Følgende symboler angiver potentielt farlige situationer. Læs altid denne information grundigt og træf alle nødvendige forholdsregler for at beskytte mennesker og ejendom.

SYNLIGE SYMBOLER PÅ MASKINEN



ADVARSEL!

Læs alle instruktioner omhyggeligt, før du udfører enhver operation på maskinen.



ADVARSEL!

Vask ikke maskinen med direkte eller trykvandstråler.



ADVARSEL!

Brug ikke maskinen på skrånninger med en hældning på mere end der er fastlagt i specifikationerne.

SYMBOLER DER VISES I BRUGSVEJLEDNINGEN



FARE!

Det indikerer en farlig situation med risiko for død for operatøren.



ADVARSEL!

Det indikerer en potentiel risiko for skader på mennesker.



FORSIGTIGT!

Det indikerer en forsigtigsmærkning eller en bemærkning relateret til vigtige eller nyttige funktioner. Vær opmærksom på de afsnit, der er markeret med dette symbol.



BEMÆRK

Den angiver en bemærkning om vigtige eller nyttige funktioner.



KONSULTATION

Det indikerer en nødvendighed af at henvise til brugsvejledningen, før du udfører nogen procedure.

GENERELLE SIKKERHEDSINSTRUKTIONER

Specifikke advarsler og forholdsregler for at informere om potentielle skader på mennesker og maskine er vist nedenfor.

**FARE!**

- Denne maskine skal betjenes af uddannet og autoriseret personale i henhold til brugsvejledningen.
- Før du udfører rengøring, vedligeholdelse, reparation eller udskiftning procedure, skal du læse alle instruktionerne grundigt, sørge for at slukke for maskinen og afbryde batteristikket.
- Brug ikke maskinen i nærheden af giftige, farlige, brændbare og/eller eksplosive pulver, væsker eller dampe. Denne maskine er ikke egnet til opsamling af farlige pulvere.
- Bær ikke smykker, når der arbejdes i nærheden af elektriske komponenter.
- Arbejd ikke under den løftede maskine uden at understøtte den med sikkerhedsstativ.
- Når du bruger bly (WET) batterier, kan de udsende brændbar gas under normal brug, du skal holde gnister, flammer, rygende materialer og udstrålende, lysende og brændende genstande væk fra batterierne.
- Ved opladning af bly (WET) batterier, kan de udsende brintgas, som kan forårsage eksplosioner. Du skal sikre dig at opladningsmiljøet er godt ventileret og væk fra åben ild.

**ADVARSEL!**

- Denne maskine er beregnet til kommerciel brug, f.eks. i hoteller, skoler, fabrikker, butikker, kontorer og udlejningsfirmaer.
- Maskiner, der efterlades uden opsig, skal sikres mod utilsigtet bevægelse.
- For at forhindre uautoriseret brug af maskinen skal strømkilden afbrydes eller låses, f.eks. ved at fjerne nøglen til hovedkontakten eller tændingsnøglen.
- Kontroller maskinen omhyggeligt inden brug. Sørg for, at alle komponenter er blevet godt samlet, før brug. Ellers kan det forårsage skader på mennesker og ejendomme.
- Før du bruger batteriopladeren, skal du sikre, at værdierne for frekvens og spænding, der er angivet på maskinens serienummer er de samme som lysnettet.
- Flyt aldrig maskinen ved at trække i batteriopladerkablet. Lad ikke kablet køre gennem en lukket dør, eller omkring skarpe kanter eller hjørner. Kørs ikke maskinen over batteriopladerkablet. Hold batteriopladerkablet væk fra varme overflader.
Oplad ikke batterierne, hvis batteriopladerkablet eller stikket er beskadiget.
- For at reducere risikoen for brand, elektrisk stød eller personskade, sørg for at maskine er slukket, inden den forlades.
- Brug eller opbevar maskinen indendørs under tørre forhold, den må ikke bruges til udendørs brug.
- Maskinens opbevarings- og arbejdstemperatur skal være mellem 0 ° C og 40 ° C, luftfugtigheden skal være mellem 30 % - 95 %.
- Maskinen må ikke bruges på skråninger med en gradient på over de viste specifikationer.
- Når du bruger og håndterer gulvrensingsmidler, følg instruktionerne på etiketterne på flasker og bær egnede beskyttelseshandsker og beskyttelsestøj.
- Brug børster og puder der leveres med maskinen eller som defineret i manualen. Brug af andre børster eller puder kan reducere sikkerheden.
- I tilfælde af funktionsfejl i maskinen, skal du sørge for, at disse ikke er på grund af manglende vedligeholdelse. Hvis det er nødvendigt, anmod om assistance fra autoriseret personale eller fra et autoriseret servicecenter.
- Tag alle nødvendige forholdsregler for at forhindre at hår, smykker og løse klæder bliver fanget af maskinens bevægelige dele.

- Maskinen må ikke anvendes i særligt støvede områder.
Vask ikke maskinen med direkte eller pressede vandstråler, eller ætsende stoffer.
- Undgå at støde ind i hylder eller stilladser, især hvor der er risiko for nedfaldende genstande.
- Du må ikke læne væskebeholdere op ad maskinen, du skal bruge den relevante holder.
- For at undgå at beskadige gulvet, er det ikke tilladt at børste/puder arbejder mens maskinen holder stille.
- I tilfælde af brand, skal du bruge en tørt pulver brandslukker. Brug ikke flydende brandslukkere.
- Du må ikke fjerne eller ændre maskinens klistermærker.
- Du må ikke pille ved maskinens sikkerhedsvagter og skal følge de almindelige vedligeholdelsesinstruktioner omhyggeligt.
- Vær opmærksom på maskinens transport, når temperaturen er under frysepunktet. Vandet i genindvindningstanken og i slangerne kan fryse og forårsage alvorlig skade på maskinen.
- Hvis reservedele skal udskiftes, skal du bestille ORIGINALE reservedele fra en autoriseret forhandler.
- Send maskinen til servicecenteret, hvis den ikke virker som sædvanlig, eller den er beskadiget, placeret udendørs, faldt i vandet.
- For at sikre korrekt og sikker drift af maskinen, skal planlagt vedligeholdelse som vist i det relevante kapitel i denne manual, udføres af autoriseret personale eller et autoriseret servicecenter.
- Maskinen skal bortskaffes korrekt, fordi tilstedeværelsen af giftige-skadelige materialer (batterier, osv.), der er underlagt standarder, der kræver bortskaffelse i særlige centre (se kapitlet Bortskaffelse).
- Denne maskine er et rengøringsværktøj, og er ikke beregnet til noget anden brugsformål.
- Hold altid åbningerne fri for støv, hår og enhver anden fremmed materiale, som kan reducere luftstrømmen. Maskinen må ikke anvendes, hvis åbningerne er tilstoppede.
- Brug kun maskinen, hvor en ordentlig belysning er til rådighed.
- Denne maskine er ikke beregnet til brug af personer (inkl. børn) med reducerede fysiske, sansemæssige eller mentale evner, eller mangel på erfaring og viden.
- Opmærksomhed er nødvendig, når den anvendes i nærheden af børn.
- Børn skal være under opsyn for at sikre, at de ikke leger med maskinen.
- Mens du bruger denne maskine, skal du passe på ikke at forårsage skade på personer eller genstande.

BESKRIVELSE AF MASKINEN

MASKINENS STRUKTUR (som vist i Figur 1)

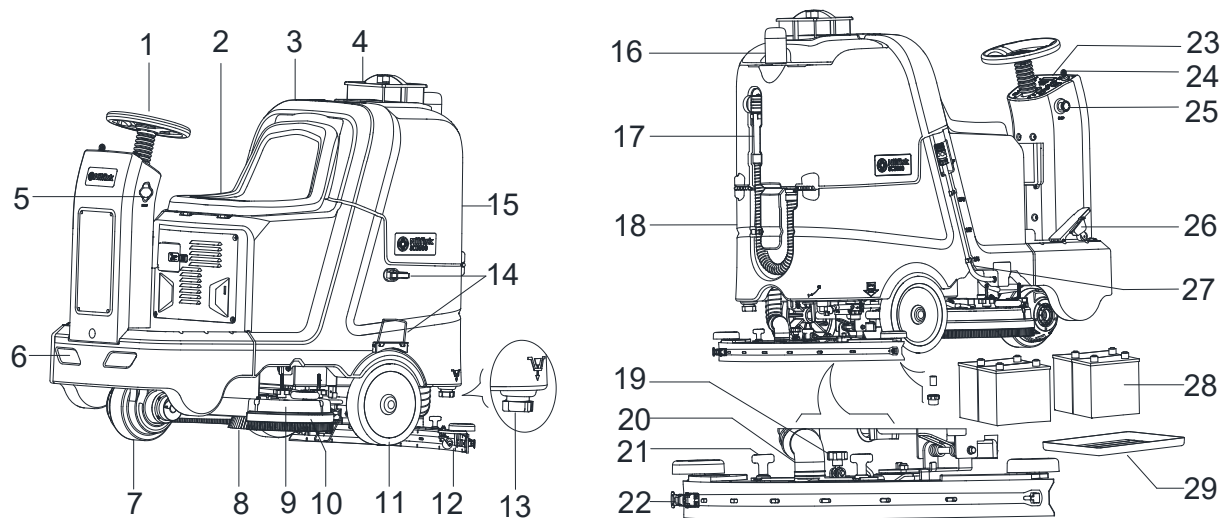

Figur 1

- | | |
|-----------------------------|---------------------------------------|
| 1. Styr | 16. Advarselslys (*) |
| 2. Sædepude | 17. Afløbsslange til genvindingstank |
| 3. Låg på genvindingstank | 18. Tank |
| 4. Opbevaringsboks (*) | 19. Justeringsknap til svaber |
| 5. USB opladningsport | 20. Vakuumslange |
| 6. Kørelys | 21. Svaberknap |
| 7. Forhjul og drivmotor | 22. Svaberkrog |
| 8. Børste | 23. Kontrolpanel |
| 9. Børstemontering | 24. Tændingsnøgle |
| 10. Børsteholder | 25. Nødknop |
| 11. Baghjul | 26. Accelerationspedal |
| 12. Svabersamling | 27. Indikator til opløsningsniveau |
| 13. Låg opløsningsudledning | 28. Batterier (*) |
| 14. Mop-ramme (*) | 29. Batteribakke til vådt batteri (*) |
| 15. Genvindingstank | |

(*): Valgfrit

MASKINBESKRIVELSE

KONTROLPANEL (som vist i Figur 2)

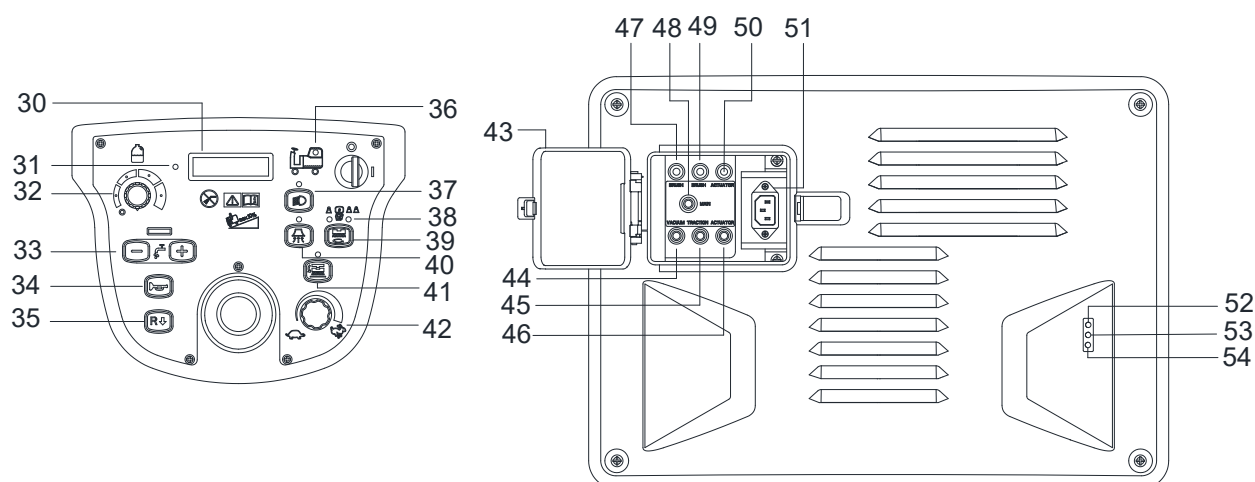

Figur 2

- | | |
|---|---|
| 30. LCD SKÆRM | 43. Låg til opladerstik |
| 31. Hastighedslys | 44. Overlastbeskytter for vakuummotor |
| 32. Kontrolknap for vaskemiddeltilførsel (*) | 45. Overlastbeskytter for køremotor |
| 33. Justeringsknap for opløsningsmængde (- +) | 46. Børste løft op overbelastningsbeskyttelse |
| 34. Hornknap | 47. Overlastbeskytter for børstemotor |
| 35. Kontakt forlæns-baglæns | 48. Hovedmotor overbelastningsbeskyttelse |
| 36. Indikatorlampe for fuld genvindingstank | 49. Overlastbeskytter for børstemotor |
| 37. Kørellys | 50. Gummiskraber løft op overbelastningsbeskyttelse |
| 38. Indikatorlampe for børstetryk | 51. Opladerstik |
| 39. One-Start knap | 52. Indikator for fuldt opladt batteri (Grøn) |
| 40. Kontakt for vakuumsystem | 53. Indikator for halvopladt batteri (Gul) |
| 41. Knap til frigivelse af børster | 54. Indikator for batteriopladning (Rød) |
| 42. Knap hastighedsjustering | |

(*) : Valgfrit

OPLYSNINGER SOM VISES PÅ LCD-DISPLAYET (30)

- Driftstid. For eksempel "0001.5Hour" angiver, at maskinen er blevet brugt i 1.5 time
- "STOP" angiver, at der ikke sidder nogen på sædet, maskinen kan ikke bevæge sig, børsterne virker ikke, kun sugemotoren er aktiv til at arbejde.
- Batteriniveau. For eksempel, "80%■■■■_" angiver at der er 80% af batterikapaciteten tilbage. Hvis batterikapaciteten er 10%, er det kun drivmotoren der er aktiv til arbejde, andre funktioner virker ikke længere. Batterierne skal oplades, før maskinen kan arbejde normalt.
- Batteritype. Standardindstillingen for batteritype er "GEL". "WET" angiver at WET batterier er monteret.
- Error 1 display. "ERROR-01 Battery Vol Low" angiver, at batteriet er tomt. Alle maskinens funktioner kan ikke bruges, du skal oplade batterierne.
- Error 2 display. "ERROR-02 Brush Actuator Fault" angiver at børste-aktuatoren er overbelastet, du bedes tjekke om der er noget der sidder fast i aktuatoren. Sluk for strømmen, for at fjerne fejlen, før du bruger maskinen.

DISPLAYVINDUE MED OPLADER INDIKATIONSLYS (som vist i Figur 2)

- Ved begyndelsen af opladning, er den røde LED (54) på opladeren normalt tændt. Det er første trin af opladning
- Efter opladning i nogen tid slår det røde LED (54) på opladeren fra, det gule LED (53) tændes. Dette er andet stadie af opladning.
- Når opladningen er afsluttet, slår det gule LED (53) fra, det grønne LED (52) tændes for at vise, at batteriet er helt opladt.

**BEMÆRK**

Hvis det gule lys (53) er slået til under opladningsprocessen, kan det skyldes at: Batteriet og opladeren ikke passer sammen, batteriet ikkeer godt tilsluttet eller output er kortsluttet. Opladerens røde lys, der lyser, kan være forårsaget af kortslutning internt af opladeren.

MASKINBESKRIVELSE

TEKNISKE PARAMETRE

Technical Specification	Technical Specification Value
Nominel effekt (W)	2658
Luftmængde (l/sek.)	19.46
Vakuum (kPa)	15.5
Spænding (V)	24
Lydniveau v./ 1,5 m (ISO 3744) (dB(A))	69
Max. hastighed (km/t)	6
Dimensioner, L x B x H (mm)	1620x760x1250
Børstemotor, hastighed (RPM)	180
Rent-/snavsevandstank (l)	110/110
Børstemotor, tryk (kg)	35/50
Vaskebredde (mm)	710
Venderadius (cm)	225
Max. stigning ved transport (%)	10
Kapacitet, teoretisk/praktisk (m ² /t)	4260/2980
Isolationsklasse	III
Børste/rondel, diameter (mm)	355/355
IP beskyttelsesklasse	IP24
Nettovægt (kg)	230
Vandmængde (l/min.)	1.2/3.5
Sugemotor, effekt (W)	500
Max. køretid (timer)	4
Børstemotor, effekt (W)	500
Batteriholder størrelse, L x B x H (mm)	590x390x350
Bruttovægt køreklar (kg)	545
Børster, antal / type	2 Disc

KREDSLØBSDIAGRAM

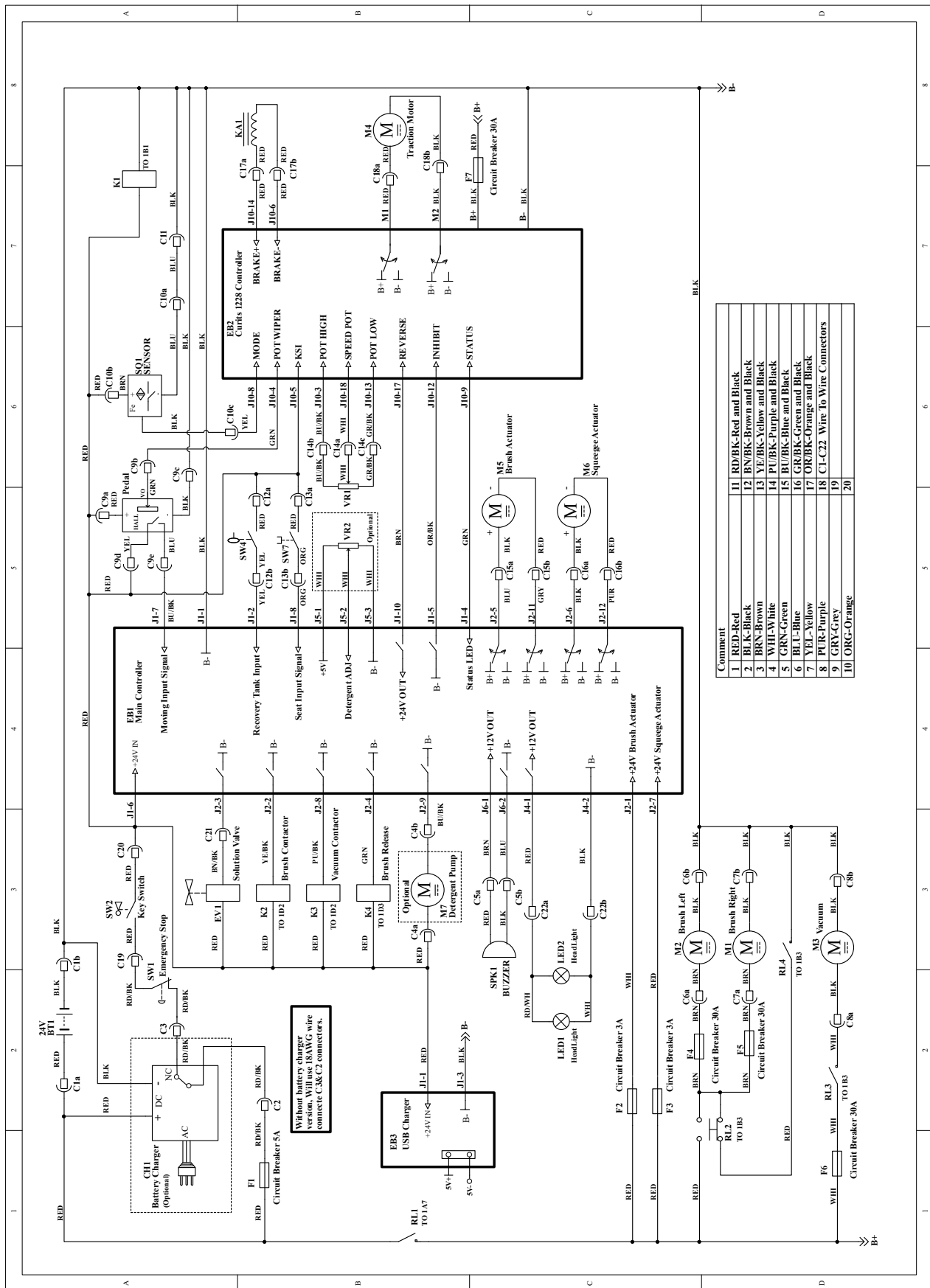

BRUGSVEJLEDNING

**ADVARSEL!**

Nogle steder på maskinen er der nogle klæbende skilte, som viser:

- FARE!
- ADVARSEL!
- VÆR FORSIGTIG!
- RÅDFØR DIG

Når brugeren læser denne Håndbog, skal han/hun være særlig opmærksom på symbolerne, der er vist på skiltene. Dæk ikke disse skilte til af nogen som helst grund, og udskift dem straks, hvis de beskadiges.

BATTERIKONTROL/INDSTILLING PÅ EN NY MASKINE

**ADVARSEL!**

De elektriske komponenter i maskinen kan blive alvorligt beskadiget, hvis batterierne enten er forkert installeret eller tilsluttet. Batterierne skal være installeret af kvalificeret personale. Indstil batteriopladeren (valgfrit) og maskine PCBA efter batteritype. Indstil batteriopladere (WET ELLER GEL ELLER AGM ELLER DIS-EV). Kontroller batterierne for skade inden installation. Afbryd batteristikket og batteriopladerstikket. Håndtér batterierne meget forsigtigt.

**BEMÆRK**

Maskinen kræver to 12V batterier eller fire 6V batterier, forbundet som vist på Figur 3.

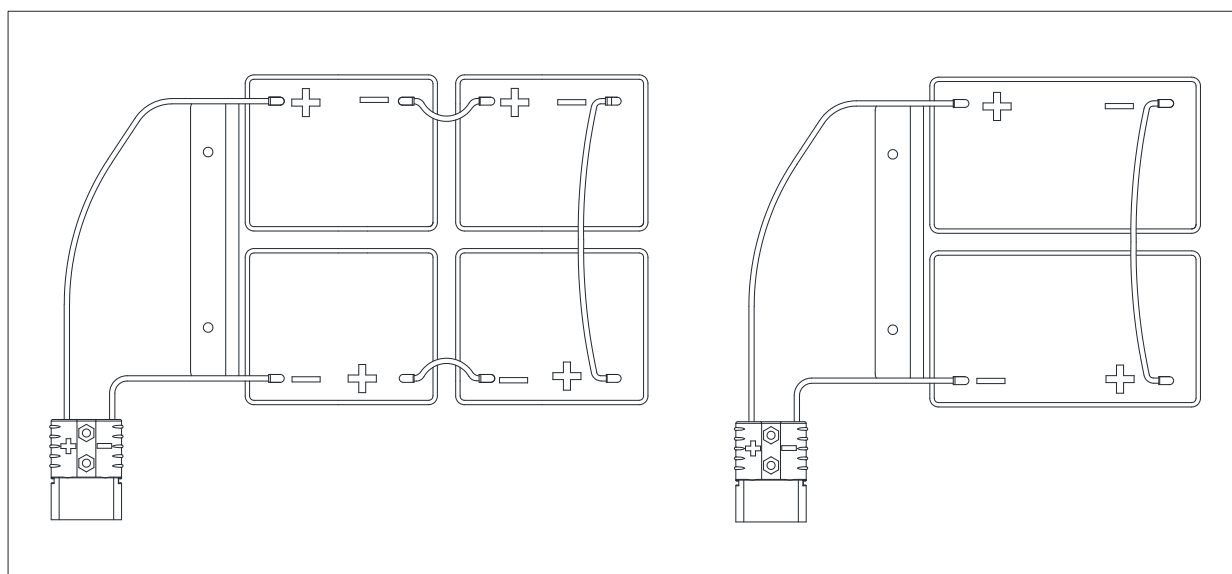

Figur 3

Maskinen kan bruges i en af følgende batterimodi:**A) (WET ELLER GEL ELLER AGM ELLER DIS-EV) batterier er allerede monteret og klar til brug**

1. Kontroller batterierne og forbind batteristikket til maskinen.
2. Isæt tændingsnøglen (24) og tænd for maskinen. Hvis LED-displayet (30) viser at batteriniveauet har 100% strøm tilbage, kan rengøringsarbejdet påbegyndes; hvis batteriniveauet kun viser at der er 10% strøm tilbage, skal du først oplade batterierne.

B) Uden batterier

1. Hvis din maskine ikke er udstyret med batterier, så køb passende batterier (Se Det tekniske dataafsnit). Henvend dig til kvalificerede batteriforhandlere med hensyn til batterivalg og -installation.
2. Når batterierne er parate, så indstil maskinen og batteriopladeren i overensstemmelse til typen af installeret batterier. Følg derefter procedurene, der er vist i næste afnit.

BATTERIINSTALLATION OG BATTERITYPE-INDSTILLING (WET ELLER GEL ELLER AGM ELLER DIS-EV)

Indstil det elektroniske kredsløbsbræt til maskinen og batteriopladeren efter batteritype (WET ELLER GEL ELLER AGM ELLER DIS-EV), idet du følger trinene nedenfor:

1. Sluk for maskinen.
2. Tryk på "flow adjusting" knappen "+" og "-" (B, C, Figur 4). Drej tændingsnøglen (D, Figur 4) til "I" position.
3. Slip "flow adjusting" knappen. "Indstil batteritype BAT=AGM 0" vil blive vist på LCD-displayet (som på Figur 4, A).
4. Derefter kan du indstille batteritypen ved at trykke på knappen "+" og "-" (B, C, Figur 4).
 - a. AGM
 - b. WET
 - c. DIS-EV
 - d. GEL
5. Sluk for maskinen, indstillingen for batteritype bliver nu gemt. Batteritypen vil blive vist nederst på LCD-displayet, når du tænder for maskinen igen.

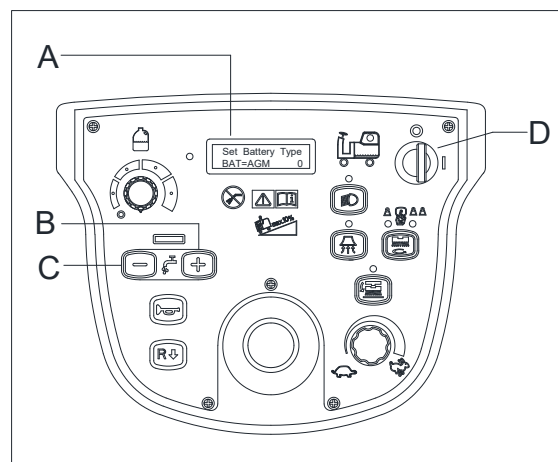

Figur 4

Bemærk: Standardindstillingen for batteritypen er GEL.



BEMÆRK

Du skal indstille batteritypen i henhold til dine nye batterier, ellers kan batterierne blive beskadiget. Sørg for, at opladeren passer til batterierne. Hvis du har spørgsmål, er du velkommen til at kontakte vores servicecenter eller din leverandør.

Batteriinstallation

1. Åbn låget til genvindingstanken (3, Figur 1) og kontroller, at genvindingstanken (15, Figur 1) er tom; hvis ikke, så tøm den med dræneslangen. (17, Figur 1)
2. Luk låget til genvindingstanken (3, Figur 1).
3. Drej førersædet og tryk på udløserhåndtaget (som vist på Figur 5, B), drej derefter forsigtigt genvindingstanken (15, Figur 1).
4. Maskinen er forsynet med ledninger, der passer til at installere 4X6V batterier. Læg forsigtigt batterierne ind i rummet, og installer dem så korrekt.
5. Før og installer batteriledningen som vist i (Figur 3), og stram så omhyggeligt møtrikken på hver batteriterminal. Slut batterierne til stikket på maskinen.
6. Placer beskyttelsesafdækningen på hver terminal, og forbind batteristikket.
7. Træk genvindingstanken (3, Figur 1) tilbage, lås udløserhåndtaget igen.
8. Behov for at bestille batteri bakke, hvis kunden bruger den våde batteri.

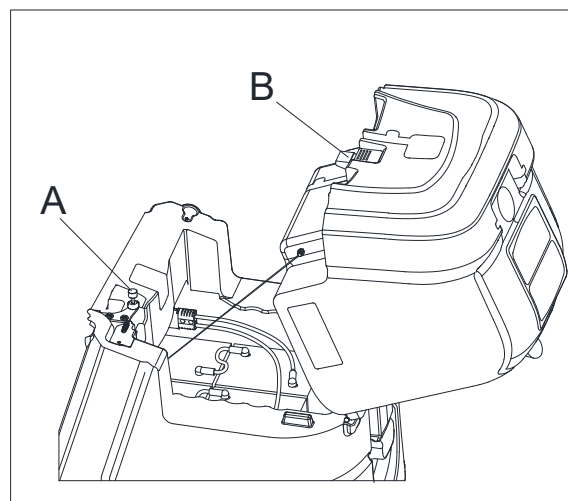

Figur 5



BEMÆRK

Sørg for håndbeskyttelses-enheden (som vist på Figur 5, A) for at dreje genvindingstanken i den rigtige position for at sikre sikkerheden, når du drejer genvindingstanken.

Opladning af batterierne

9. Opladning af batterierne [Se VEDLIGEHODELSE-kapitler].

INDSTILLING AF BATTERI METODE TIL OPLADEREN (SPE)



Indstil ikke opladeren, medmindre du har faglig uddannelse

1. Sluk maskinen og adskille kontrol dækslet (A som Figur 6) fra maskinen. Så lirke åbne etiketten på opladeren dæksel (B som Figur 6). Du finder de 2 sæt dipswitches (SW1 og SW2) i opladeren.
2. Kun indstil dip-kontakten SW1 har effekt på opladningskurven i overensstemmelse med nedenstående tabel. (SW2: OFF)

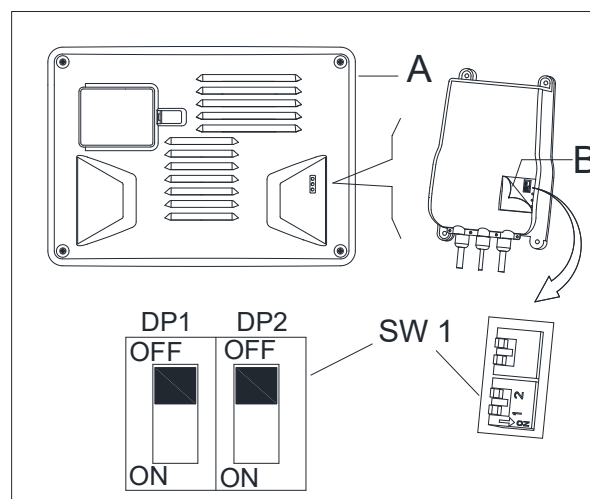

Figur 6

DP1	DP2	OPLADNINGSKURVE
ON	OFF	IUIa-ACD til bly-syre (Wet) batterier
OFF	OFF	IUIa-GEL for Gel-batterier af Exide-Sonnenschein
OFF	ON	IUU0-GEL til HAZE Gel og AGM-batterier fra andre producenter
ON	ON	IUIUa-AGM for Discover AGM-batterier

INDSTILLING AF BATTERI METODE TIL OPLADEREN (Powerfirst)



Indstil ikke opladeren, medmindre du har faglig uddannelse

1. Sluk maskinen og adskille kontrol dækslet (A som Figur 6.1) fra maskinen. Så lirke åbne etiketten på opladeren dæksel (B som Figur 6.1). Du finder de 2 sæt dipswitches (SW1 og SW2) i opladeren.
2. Kun indstil dip-kontakten SW1 har effekt på opladningskurven i overensstemmelse med nedenstående tabel. (SW2: OFF)

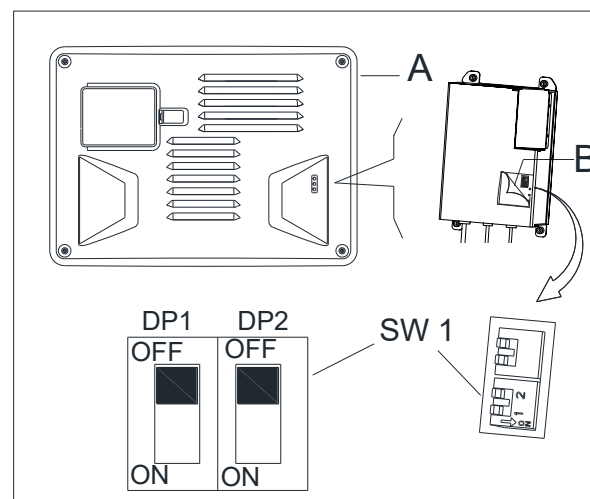

Figur 6.1

DP1	DP2	OPLADNINGSKURVE
ON	OFF	IUIa-ACD for Flooded/Wet traction batterier
OFF	OFF	IUIa for Gel-batterier af Exide-Sonnenschein (standard)
OFF	ON	IUUa for Fullriver AGM-batterier
ON	ON	IUIa for Discover AGM-batterier

NØDOPBREMSNING

Hvis der opstår en nødsituation under maskinens drift, skal du trykke på nødstopknappen (A, Figur 7), så stopper alle maskinens funktioner, ingen visning på kontrolpanelet (B, Figur 7)

BØRSTE/PUDEINSTALLATION OG AFINSTALLATION



BEMÆRK

Installer passende børste (A, Figur 8) eller pude (B og C, Figur 8) efter gulvtypen, der skal rengøres.



OBS

Inden installation eller afindallation af børste eller pude, så sørg for, at alle kontakter på maskinen er i fra-stilling samt løft svaberen op fra gulvet. Brugeren skal være udstyret med passende personlig beskyttelsesanordninger såsom handsker for at formindske risikoen for ulykker. Gå frem på følgende måde:

1. Sluk for maskinen og løft børsterne op (9 som vist på Figur 1) fra gulvet.
2. Sæt børste-/pudeholder på gulvet under børstenavet og tilpasse deres center, derefter drejer du børste-/pudeholderen i retningen (D som vist på Figur 8) viser, for at installere dem manuelt.
3. Tryk på One-Start knappen (38 som vist på Figur 2) på kontrolpanelet, løft børsterne (9 som vist på Figur 2) op fra gulvet, tryk derefter på udløserknappen til børsten (40 som vist på Figur 2) for at frigøre børsten automatisk. Drej i den modsatte retning (D som vist på Figur 8) kan manuelt afmontere børste- /pudeholderen.

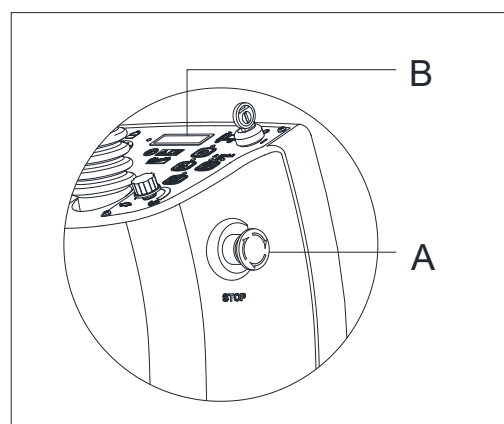

Figur 7

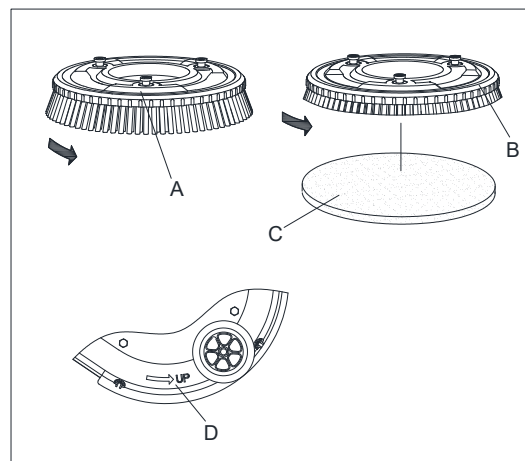

Figur 8

**OBS!**

Drej hastighedsjusteringsknappen (41 som vist på Figur 2) til minimumshastighed, før du trykker på gaspedalen (26 som vist på Figur 1) for at undgå, at maskinen kører for hurtigt, når den startes. Sørg for, at børsten/puden er installeret korrekt, inden maskinen betjenes.

MONTERING OG JUSTERING AF GUMMISKRABEREN

1. Drej tændingsnøglen (24 som vist på Figur 1) til "I", tryk på One-Start knappen (38 som vist på Figur 2), gummiskraberen (12 som vist på Figur 1) sænkes ned til gulvet automatisk.
2. Skru to af justeringsknapperne af (21 som vist på Figur 1) på gummiskraberen, derefter monterer du gummiskraberen til beslaget for gummiskraberen og strammer justeringsknapperne. Efter dette, tilslutter du vakuumslangen (20 som vist på Figur 1) til gummiskraberen for at færdiggøre monteringen af gummiskraberens.
3. Juster gummiskraberens ved justeringshåndtaget (A, Figur 9).
 - a) Hvis der er mellemrum mellem jorden og midterste del af bagerste gummiskraberblad (B), juster knappen (A) i mod uret (F), indtil alle afsnit af bagerste gummiskraberblad god kontakt med jorden, den forreste klinge røre jorden en anelse.
 - b) Hvis der er mellemrum mellem jorden og begge ende del af bagerste klinge (C og D), juster knappen (A) i urets retning (E), indtil alle afsnit af bagerste klinge god kontakt med jorden, den forreste klinge røre jorden lidt.

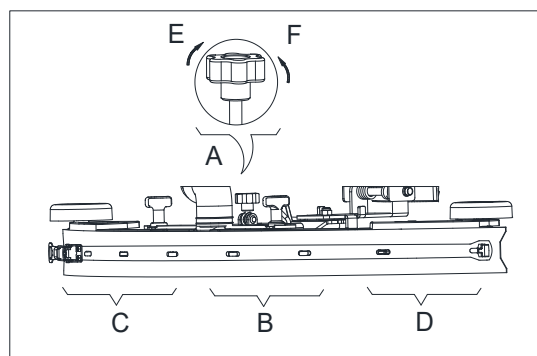

Figur 9

PÅFYLDNING AF OPLØSNINGSTANK**BEMÆRK**

Hvis maskinen er udstyret med **Kemisk miksesystem (valgfrit)**, skal tanken fyldes med rent vand, ellers kan tanken fyldes med opløsning.

1. Drej førersædet (A, Figur 10).
2. (For maskiner uden kemisk miksesystem) Anvend forfyldehalsen (B, Figur 10) og eller bageste fyldehals (C, Figur 10) til at fylde tanken (D, Figur 10) med en opløsning, der passer til arbejdet, der skal udføres. Genopfyld til referencemærket "F" på niveauekontrol-slangen (C, Figur 10). Følg altid opløsningsinstruktionerne på etiketten af det kemiske produkt, der anvendes til at forberede opløsningen. Opløsningstemperaturen må ikke overstige +104°F (+40°C).

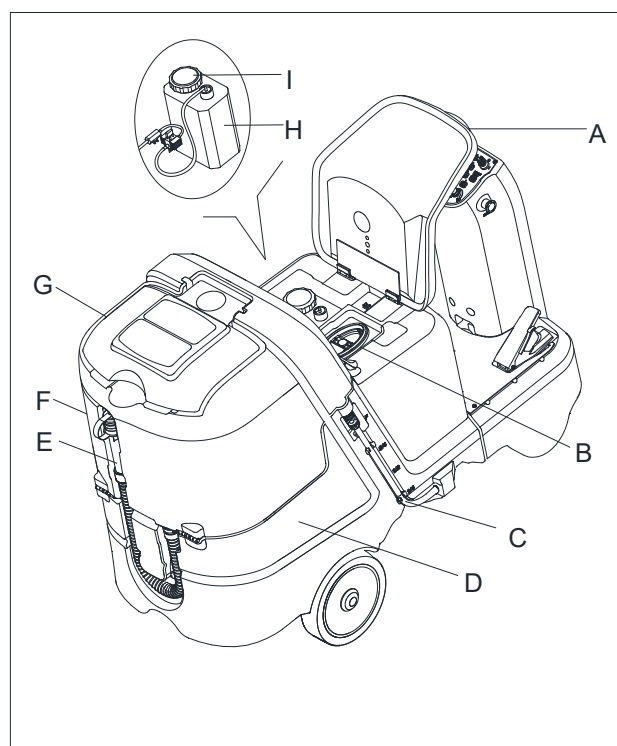

Figur 10

**ADVARSEL!**

Brug kun lavtskummende og ikke brændbare vaskemidler, som er beregnet til automatiske scrubber applikationer.

3. (For maskiner med kemisk miksesystem) Fyld tanken (D, Figur 10) med rent vand ved at bruge fyldehalsen (B, Figur 10) og eller bageste fyldehals (C, Figur 10). Genopfyld til referencemærket "F" på niveauekontrolslangen (C, Figur 10). Vandtemperaturen må ikke overstige +104°F (+40°C).

PÅFYLDNING AF VASKEMIDDELTANK (TIL MASKINER MED KEMISK MIKSESYSTEM)

1. Åbn låget (G, Figur 10) og kontroller, at genvindingstanken (F, Figur 10) er tom. Hvis ikke, så tøm den med dræneslangen (E, Figur 10).
2. Vend omhyggeligt genvindingstanken (F, Figur 10).
3. Åbn afdækningen (I).
4. Udskift eller fyld kanden (H, Figur 10) med en hvilken som helst standard gallon-beholder med vaskemiddel, som egner sig til arbejdet, som skal udføres (højt koncentrerede vaskemidler). Fyld ikke vaskemiddeltanken helt, efterlad nogle få centimeter fra kanten.



ADVARSEL!

Brug kun lavtskummende eller ikke brændbare vaskemidler, der er beregnede til automatiske scrubber applikationer.



BEMÆRK

For at installere en ny kandebeholder, skal man bestemme lågets størrelse, og hvis det er det mindre låg, skal man fjerne den reducerende adapter fra slangelåget (I, Figur 10). Isæt sugeslangen i kanden (H, Figur 10). Tryk hårdt ned på låget (I) og drej samtidig for at trykke låget tilbage på kanden (H, Figur 10). I tilfælde med et nyt system, system tømt til rengøring, m.v. skal man vente til slangerne fyldes, inden man starter Kemisk miksesystem.

INSPEKTION OF KØREMOTOR

1. Drej nøglen i kontakt (G, Figur 11) til "TIL"
2. Tryk accelerationspedalen (D, Figur 11) let ned og let den for at kontrollere, om maskinen kan styres forlæns og stoppes.
3. Bekræft, om maskinen kan stoppes straks ved at trykke nødknappen (F, Figur 11) ned for at sikre sikkerheden. Drej nødknappen for at genindstille den.



OBS

Maskinens evne til at køre op må ikke overstige 10%.



OBS

Køremotorens bremse er fri, når motoren arbejder normalt. Den låser, når motoren ophører med at arbejde.

I nogle særlige tilfælde, såsom maskine pakning/udpakning, maskinfejl m.v., hvis man er nød til at flytte maskinen uden drivmotoren arbejder, Indsæt en A skruetrækker (Figur 11, A) bremsen på drivmotor (Figur 11, B) og motor (Figur 11, C) mellem rillerne (Figur 11), maskinbremsen bliver frigivet, maskinen kan nu flyttes, efter færdiggørelse, skal du tage skruetrækkeren ud, ellers kan maskinen ikke starte.

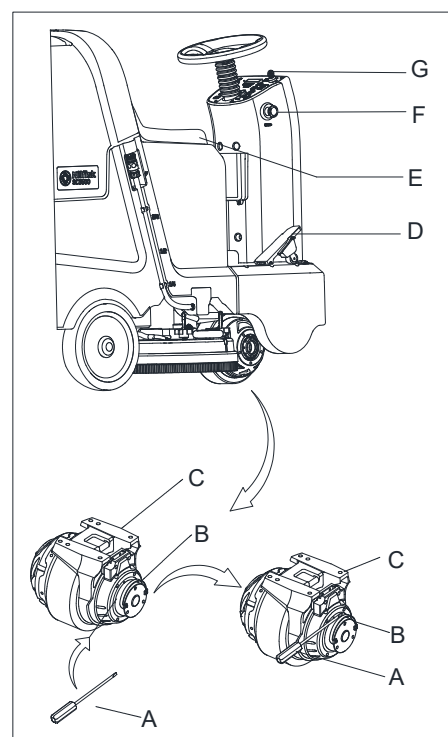

Figur 11

MASKINSTART OG -STOP

Start af maskinen

1. Forbered maskinen som vist i det tidligere afsnit.
2. Sid på sædet (J, Figur 12), sæt nøglen i kontakt (B), og drej den til "T". Hvis LCD'en (A, Figur 12) er 100%, er batterierne er fuldt opladet til brug. Hvis LCD'en (A, Figur 12) er 10%, skal batterier oplades før brug. [Se kapitlet VEDLIGEHOLDELSE for opladning af batterier]
3. Tryk på One-Start knappen (D, Figur 12) for at starte maskinen, gummiskraberen og børsterne, bliver automatisk frigivet til gulvet, sugemotoren begynder nu at arbejde.

**BEMÆRK**

Sørg for, at svabersamlingen er løftet, inden maskinen styrer baglæns, ellers stoppes maskinen, og LCD skærmen vil vise “Fejl”.

**BEMÆRK**

Sørg for at slå børsteknappen fra, inden børstesamlingen løftes, og løft børstesamlingen, inden maskinen styres forlæns/baglæns.

- Tryk på accelerationspedalen (N, Figur 12), køр maskinen forlæns ved styret (L, Figur 12) sammen med forlæns-baglæns kontakten (I, Figur 12), du kan justere hastigheden med hastighedsjusteringsknappen (F, Figur 12).
- Juster opløsningsstrømmen ved hjælp af opløsningsjusteringsknappen (G, Figur 12), alt efter rengøringskrav.
- Man kan oplade sin telefon eller pad gennem USB opladeport (K, Figur 12), når nøglekontakten (A, Figur 12) er drejet til “TIL”.
- Tryk på hornknappen (H, Figur 12) for at advare folk, når dette er nødvendigt.
- Hvis det bliver nødvendigt, skal du trykke på nødstopknappen (M, Figur 12) til maskinens nødstop.

**BEMÆRK**

Børstemotoren, vakuummotoren, køremotoren og kontrolkredsløb er beskyttet af overlastbeskytteren (P, Figur 12). Når overlastbeskytteren slår til, så genindstil den ikke straks uden at finde ud af den grundlæggende årsag, og sikr dig, at motoren afkøler, inden den genindstilles.

Standingsning af maskinen

- Løsn accelerationspedalen (N, Figur 12), maskinen ophører med at køre.
- Tryk på One-Start knappen (D, Figur 12) for at stoppe børster og sugemotor. Børsterne og gummiskraberne løftes automatisk op fra gulvet. Vakuumsystemet lukkes efter nogle få sekunder forsinkelse.
- Drej nøglekontakten til “FRA”
- Sørg for, at maskinen standses.

MASKINENS BRUG (SKURING OG TØRRING)

- Start maskinen i overensstemmelse med procedure i tidligere afsnit.
- Start rengøringen ved at følge procedurer i delen “Start af maskinen”.
- Om nødvendigt, så stop maskinen for at justere svaberen i overensstemmelse med delen “Justering af svaberbalancen”.

**OBS!**

For at undgå nogen form for skade på gulvoverfladen skal man slå børster/pudeholdere fra, når maskinen stopper på et sted, især når ekstra tryk-funktionen er slået til.

**BEMÆRK**

For korrekt skuring/tørring af gulve ved vægside foreslår vi, at man går tæt til væggene med højre side (Støddæmper hjulside) af maskinen som vist nedenfor i Figur 13.

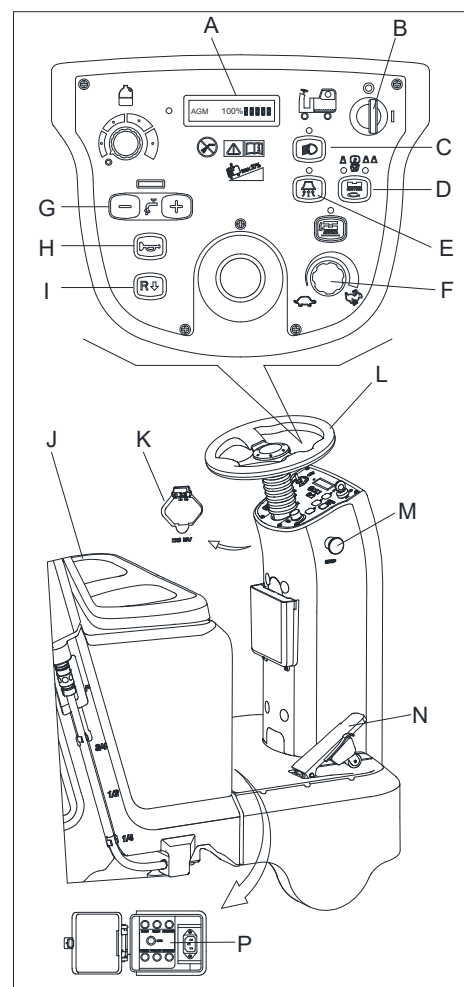

Figur 12

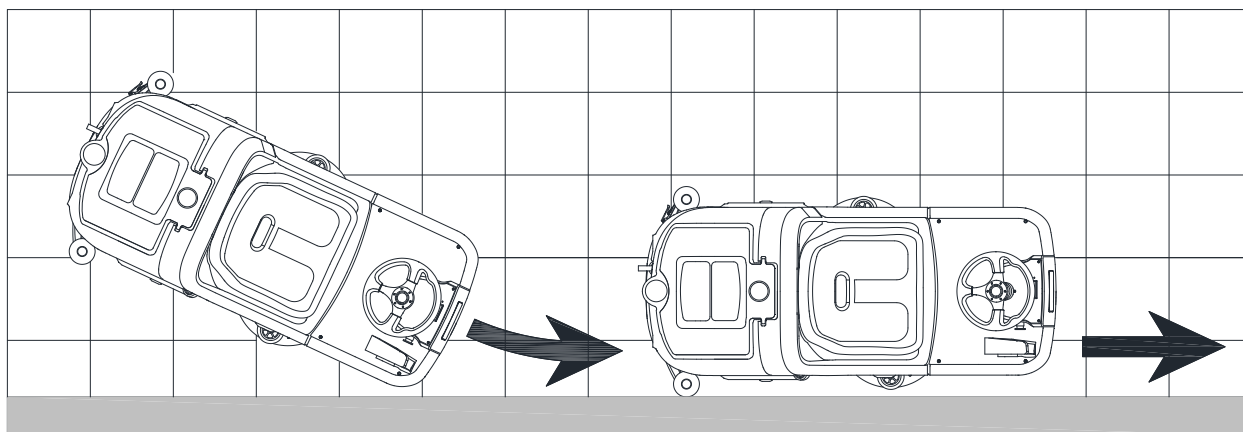

Figur 13

JUSTERER MÆNGDEN AF VASKEMIDDEL

(Kun for maskiner med kemisk system)



Med den samme mængde af vaskemiddel, kan koncentrationen af opløsningen ændres ved at justere vandstrømmen gennem vandstrøms justeringsknapperne (C, D, Figur 14).

1. Drej på drejeknappen (B, Figur 14) ved hjælp af med uret eller mod uret for at øge eller reducere mængden af vaskemiddel. Drej drejeknappen mod uret helt til enden, for at stoppe med at bruge vaskemiddel.
2. Der er fire niveauer af mængde af vaskemiddel, angivet med fire farver som vist på kontrolpanelet (A, Figur 14)
 - a. Niveau 1: () --- gennemsnitligt mængde af vaskemiddel 0.4%
 - b. Niveau 2: () --- gennemsnitligt mængde af vaskemiddel 0.75%
 - c. Niveau 3: () --- gennemsnitligt mængde af vaskemiddel 1.5%
 - d. Niveau 4: () --- gennemsnitligt mængde af vaskemiddel 2.5%

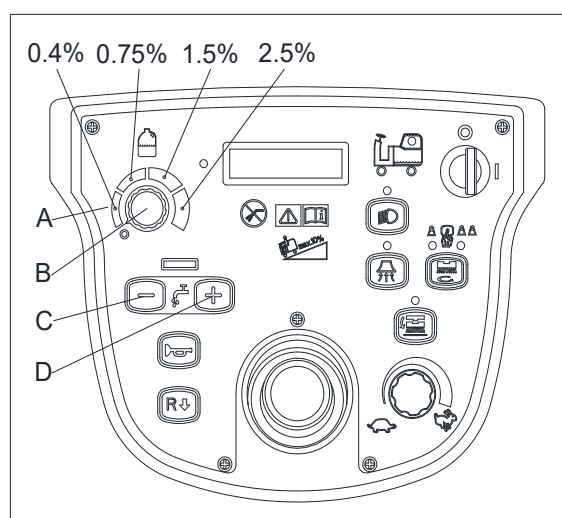

Figur 14

INDIKATOR FOR BATTERIER

Hvis batterierne er fulde af strøm, vil fem bjælker sammen med "100%" vil blive vist til højre nederst på LCD displayet. (A, Figur 15). Hvis der kun vises en bjælke sammen med "10%" (B, Figur 15) angiver, at batteriet er ved at være tomt, børstemotoren og sugemotoren stopper med at arbejde. Du skal oplade batterierne igen.



OBS!
Anvend ikke maskinen, når batterierne er tomme, for at undgå skade på batterierne og forkortelse af deres funktionstid.

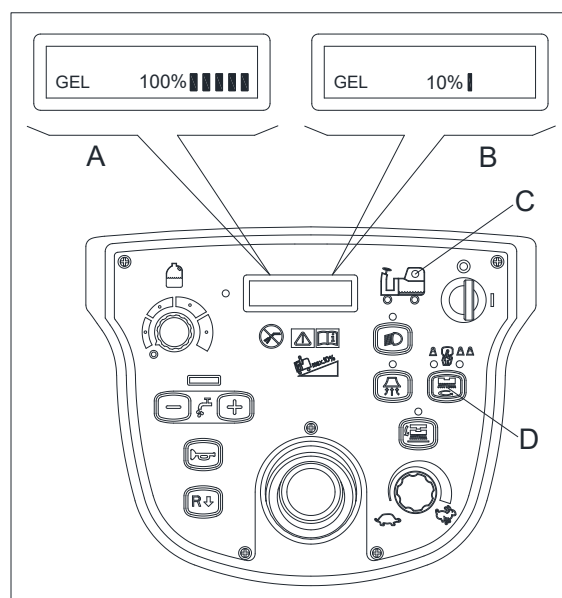

Figur 15

TØMNING AF GENVINDINGSTANKEN

Hvis den røde LCD (C, Figur 15) tænder, angiver det at genvindingstanken (A, Figur 16) er fuld, sugemotoren stopper med at tørre gulvet, du skal tømme genvindingstanken via følgende skridt:

1. Sluk for børste- og vakuumsystemet, løft gummiskraberer og børsterne op.
2. Køre maskinen til et dræningsområde.
3. Tøm genvindingstanken via afløbsslangen (B, Figur 16), og rengør derefter genvindingstanken.



OBS!

Når man udleder spildevandet, skal slangen foldes (C, Figur 16) og lægges i lav position (D, Figur 16), inden man åbner låget til slangen. Lad ikke udgangen af bortledningsslangen være opad for at bortlede vand lodret for at undgå, at spildevand spildes på brugeren.

Tømning af opløsnings-/rent vands-tanken

1. Udfør trin 1 til 4 i kapitlet "Tømning af genvindingsvands-tank".
2. Tøm opløsningstanken gennem udledningslåg (E, Figur 16), og skyl tanken med rent vand.
Vandet kan også drænes ved at frakoble afløbstilslutning (F, Figur 16).

EFTER BRUGEN AF MASKINEN

Inden maskinen forlades:

1. Fjern børste-/pudeholderen i henhold til demonteringsbeskrivelsen i foregående afsnit.
2. Tøm opløsningstanken og genvindingstanken som vist i foregående afsnit.
3. Udfør de daglige vedligeholdelsesprocedurer (se vedligeholdelseskapitel).
4. Opbevar maskinen på et rent og tørt sted med børsterne/pudeholdererne og sugefod løftede eller fjernede.

LANG INAKTIVITET FOR MASKINEN

Hvis maskinen ikke skal anvendes i mere end 30 dage, så gå frem således:

1. Udfør procedurerne, der er vist i Efter brug af maskinen-afsnittet.
2. Afbryd batteristikket (G, Figur 17).

BRUG FØRSTE GANG

Efter at have brugt maskinen i ni timer første gang, så kontroller venligst, om der er nogen skade eller unormal situation, kontroller, om spænder eller tilbehør er løse.

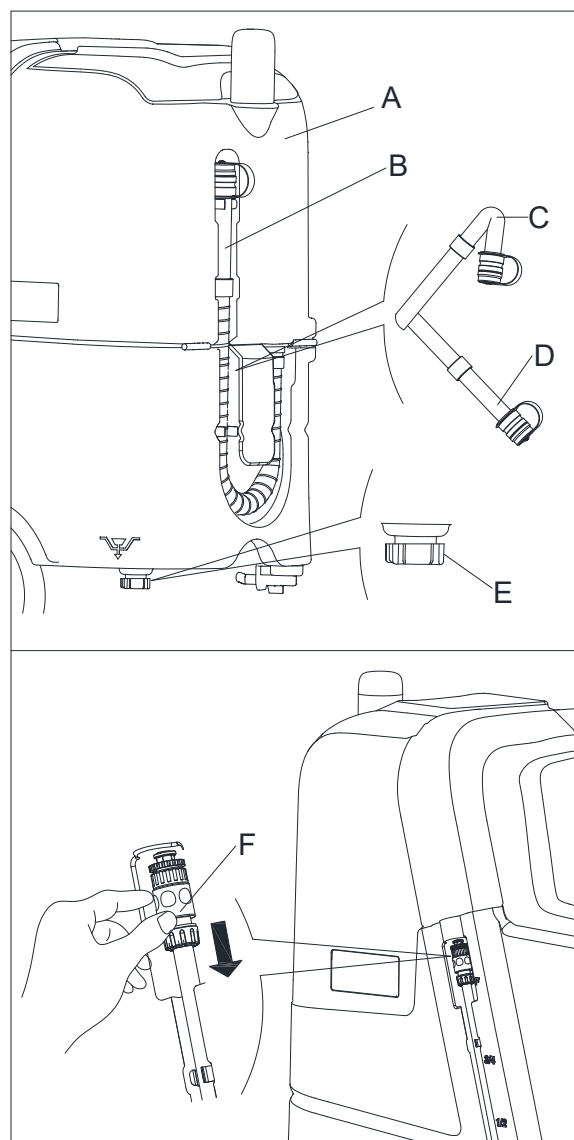

Figur 16

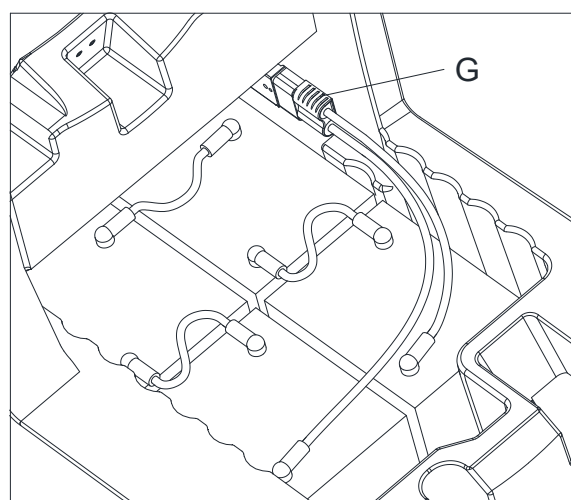

Figur 17

VEDLIGEHOEDELSE

**ADVARSEL!**

Vedligeholdelsesprocedurer må kun udføres, efter at maskinen er slukket og batterikablet er frakoblet. Læs også omhyggeligt kapitlet om sikkerhed i denne guide.

Alle planlagte eller ekstraordinære vedligeholdelsesprocedurer skal udføres af kvalificeret personale eller et autoriseret servicecenter. Denne manual beskriver kun de generelle og almindelige vedligeholdelsesprocedurer.

For andre vedligeholdelsesprocedurer, der ikke er at finde i nedenstående vedligeholdelsestabel henvises der til Servicehåndbogen, der kan konsulteres på alle vores firmas servicecentre.

TABEL FOR PLANLAGT VEDLIGEHOEDELSE

**FORSIGTIGT!**

Proceduren markeret med (1) skal udføres når maskinen har været i brug i de første 9 timer. Fremgangsmåden markeret (2) skal udføres af et godkendt Nilfisk-servicecenter.

Procedure	Dagligt, efter hver brug	Ugentligt	Halvårligt	Årligt
Opladning af batteri				
Rengøring af gummeskraber				
Rengøring af børste-/pudeholder				
Rengøring af tank				
Inspektion af af tankens forsegling				
Kontrol og erstatning af gummiskraberens klinge				
Rengøring af rentvandsfilter				
Rengøring af sugefilter				
Kontrol af væskniveau på WET-batteri				
Inspektion af skruer og møtrikker			(1)	
Kontrol og udskiftning af børste-/pudeholder				(2)
Kontrol og udskiftning af sugemotor				(2)
Kontrol af køresystemmotors carbonbørste eller udskiftning				(2)
Tilføj smørende olie til roterende dele			(1)	

BATTERIOPLADNING

**BEMÆRK**

Genoplad batterierne, når der kun er to eller færre bjælker, nederste til højre på LCD displayet (A, Figur 18) eller efter hvert rengøringsjob.

**FORSIGTIGT**

Hold altid batteriet i en fuldt opladet tilstand, det kan forlænge dets levetid.

**FORSIGTIGT**

Oplad batteriet så hurtigt som muligt, hvis batteriniveauet er lavt, ellers levetid batteriet kan reduceres. Det er bedre at kontrollere batteriet mindst en gang om ugen.

**Advarsel!**

Når der bruges bly (WET) batterier, kan de udsende brændbar gas under normal brug, du skal holde gnister, flammer, rygende materialer og udstrålende, lysende og brændende genstande væk fra batterierne. Ved opladning af bly (WET) batterier, kan der udsendes brintgas, som kan forårsage eksplosioner. Du skal sikre dig at opladningsmiljøet er godt ventileret og væk fra åben ild og at genvindingstanken er åbnet.

**OBS!**

Vær særlig omhyggelig, når batteriet oplades, fordi der kan være udløbet syre fra opladningsprocessen.

Batteriet er ætsende. Hvis det tilfældigt kommer i kontakt med hud eller øjne, så skyl straks med rigeligt rent vand, og konsulter læge.

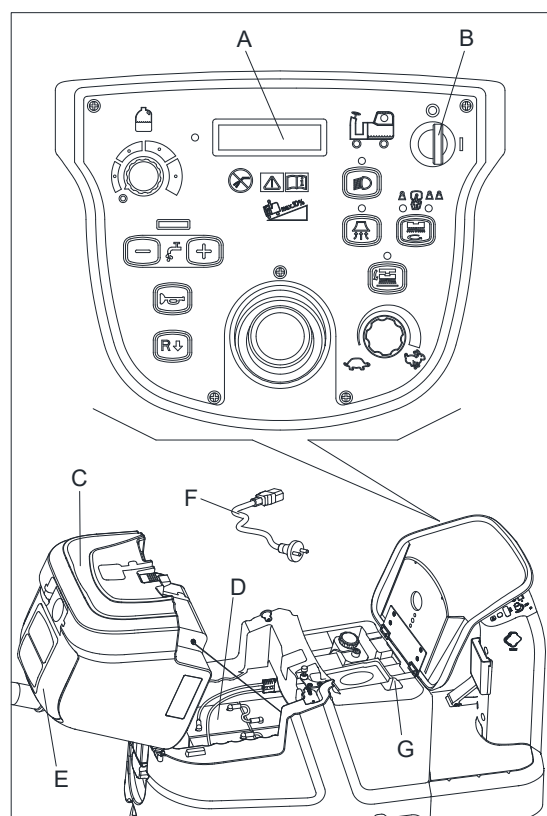

Figur 18

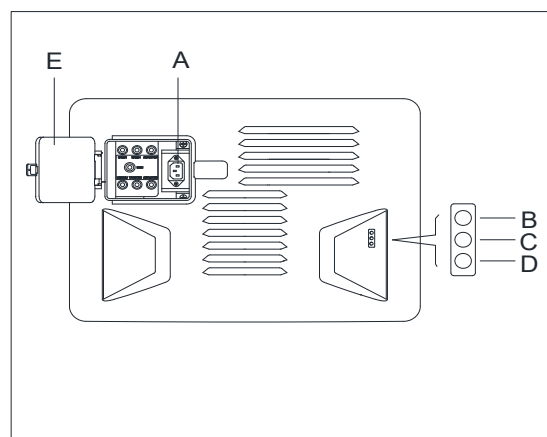

Figur 19

Forberedelsestrinene til opladning af batterierne

1. Åbn låg til genvindingstank (E, Figur 18) for at kontrollere, om genvindingstanken (C, Figur 18) er tom, eller tøm genvindingstanken gennem bortledningsslangen.
2. Kør maskinen til det udpegede opladningsområde.
3. Drej nøglekontakten (B, Figur 18) til "O".
4. Løft forsigtigt genvindingstanken op (C, Figur 18).
5. Dette trin kun til VÅDE batterier:
 - Rengør batterioverfladen om nødvendigt.
 - Kontroller batteri-elektrolytniveau (D, Figur 18). Om nødvendigt, så åbn låget til påfyldning af elektrolyt, og dæk igen.
 - Hold låget åbnet under opladning.
6. Vælg en af opladningsmodierne nedenfor baseret på den valgte opladertype.

Brug ombord-oplader til batteriopladning

- Åbn beskyttelsesdækslet (E, Figur 19), tilslut opladerstikket (A, Figur 19) til strømforsyningen, alle maskinens funktioner afbrudt. Den røde LED (D, Figur 19) tændes som betyder at opladningen er i gang.
- Batterierne er fuldt opladte, når det grønne LED (C) tændes..
- Afbryd batterikablet fra el-nettet efter opladningen er færdig, og derefter opbevarer du batterikablet (F, Figur 19) i opbevaringsboksen (G, Figur 19).



BEMÆRK

For videre information om ombord-oplader (A, Figur 19), bedes man se den relevante manual fra servicecentret.

BØRSTE/PUDERENGØRING



OBS!

Det tilrådes, at bruge beskyttelseshandsker, når man rengør børsten/puden, fordi der kan forekomme skarpe rester.

- Fjern børsten/puden fra maskinen, som vist I kapitlet om brug.
- Rengør og vask børsten/puden med vand og vaskemiddel.
- Kontroller, at børster/puder er i arbejdsduelig stand og ikke er stærkt slidte. Om nødvendigt udskiftes de.

RENGØRING AF OPLØSNINGSFILTER

- Kør maskinen på et plant gulv.
- Sikr, at maskinen er slået fra, og at tændingsnøglen (24) er blevet fjernet.
- Drej ventilen (A, Figur 20) til fra "0"
- Fjern filterdækslet (D, Figur 20), rens filteret (E, Figur 20), monter det derefter i filterlegemet (F, Figur 20)



BEMÆRK

Filtersien (E) skal være korrekt indstillet på huset til støtten (H).

- Drej ventilen til åben "1".

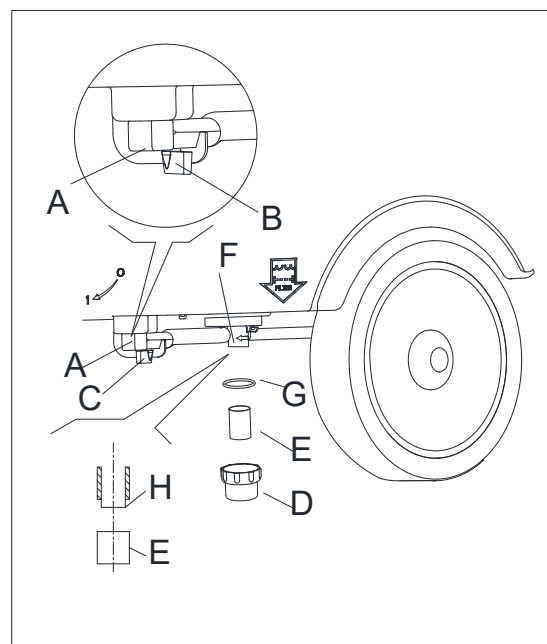

Figur 20

RENGØRING AF SUGEFOD

**BEMÆRK**

Sugefoden skal være ren og dens blade skal være i god stand for at opnå en god tørring.

OBS!

Det tilrådes at anvende beskyttelseshandsker, mens man rengør sugefoden, eftersom der kan forekomme rester.

1. Kør maskinen på et plant gulv.
2. Drej tændingsnøglen (A, Figur 22) til "I".
3. Tryk på kontakten til vakuumsystemet (C, Figur 21) for at frigive gummiskraberer (G, Figur 21).
4. Løsn knapperne (F, Figur 21) og fjern sugefoden.
5. Afbryd vakuumslangen (E, Figur 21) fra sugefoden.
6. Rengør stål- eller aluminiumssugefoden (Figur 21). Rens rummene (A) og især hullet (B). Kontroller forbladet (C) og bagbladet (D) m.h.t. fuldstændighed, snit og iturivninger. Hvis det er nødvendigt, så udskift dem (se procedure i næste afsnit).
7. Saml sugefoden i modsat rækkefølge af, da den blev skruet fra hinanden.
8. Efter rengøringen af gummiskraberer, løft forsigtigt dækslet på genvindingstanken af (D, Figur 22), tag gummiskraberer der hænger i genvindingstankens riller (B, Figur 22), således at genvindingstanken er blevet ventileret, og maskinen nemt kommer gennem den smalle passage.

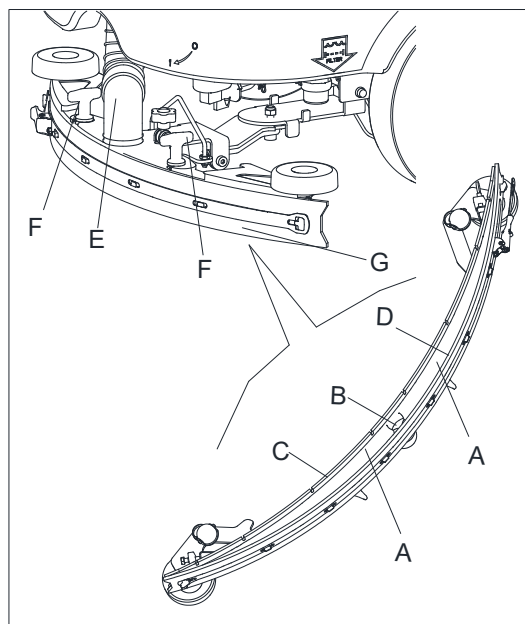

Figur 21

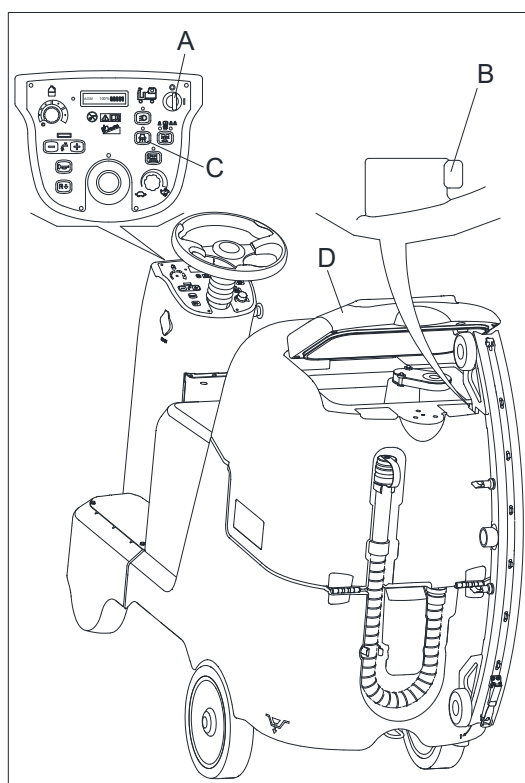

Figur 22

KONTROL OG UDSKIFTNING AF SUGEFODSBLAD

1. Rengør stål eller aluminiumssugefoden som vist i det foregående afsnit.
2. Tjek, at kanterne (E, Figur 23) på frontbladet (C) og kanterne (F) på bagbladet (D) ligger på samme niveau, sammen med deres længde; hvis det er nødvendigt skal du justere deres højde efter følgende procedure:
 - Fjern bindestangen (G), løs fæstneenhederne (M) og juster bageste blad (D), og sæt så fæstneenhederne (M) i funktion og installer bindestangen (G).
 - Løsn knapperne (I) og juster forbladet (C), og stram så knapperne.
3. Kontroller forbladet (C) og bageste blad (D) for slitage, snit og iturivninger. Om nødvendigt, så udskift dem i overensstemmelse med følgende procedure. Kontroller, at forhjørnet (J) af bladet (D) ikke er slidt. Om nødvendigt, så vend bladet om for at udskifte det slidte hjørne med et, der er fuldstændigt. Hvis de andre hjørner også er slidte, så udskift bladet i overensstemmelse med følgende procedure:
 - Fjern bindestangen (G), frigør fæstnedelene (M) og fjern det tilbageholdende stykke (K), og udskift/omvend bageste blad (D). Saml bladet i modsat rækkefølge i forhold til, da det blev skruet fra hinanden.
 - Skru sugefodsknapperne af (I) og fjern det tilbageholdende stykke (L), og udskift så forbladet (C). Saml bladet i modsat rækkefølge i forhold til, da det blev skruet fra hinanden. Juster højden som vist på det tidligere trin efter udskiftning af bladet (eller omdrejning).
4. Forbind vakuumslangen (A, Figur 24) til sugefoden.
5. Installer sugefoden (B, Figur 24) og skru knapperne i (C, Figur 24).
6. Om nødvendigt, så juster justerknapperne til sugefodsbalancen (D, Figur 24).

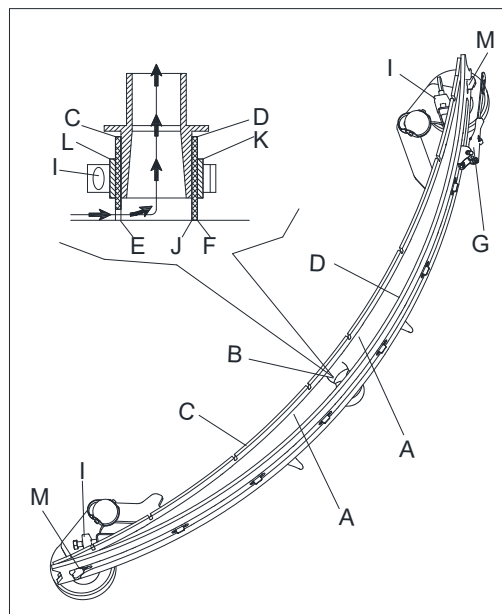

Figur 23

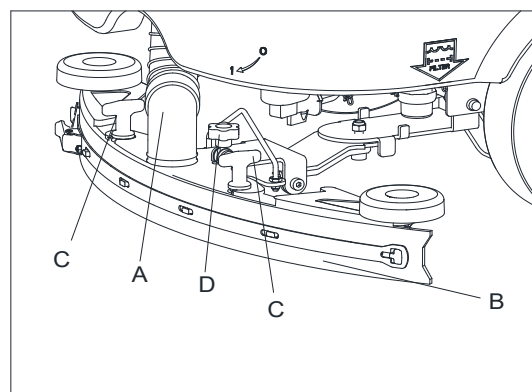

Figur 24

RENGØRING AF TANK OG SNAVSBEHOLDEREN, OG TJEK AF DÆKSELPAKNING

1. Kør maskinen på et plant gulv.
2. Sikr dig, at maskinen er slået fra, og at tændingsnøglen (40) er fjernet.
3. Drej genvindingstankens låg (A, Figur 25) 90 grader, hvor det kan tages af fra tanken, og derefter tage snavsbeholderen ned (D, E, Figur 25) fra tanken.
4. Rengør genvindingstankens låg (A), genvindingstanken (B), rentvandstanken (C), snavsbeholderen (D, E, Figur 25), Tøm genvindingstanken med afløbsslangen (G, Figur 25).
5. Undersøg integritet af tanken tætningsliste.



BEMÆRK

Tankens tætningsliste (G) frembringer vakuummet inde i tanken, når motoren fungerer. Tanken skal forsegles effektivt for at absorbere vandet fra opsamlingstanken.

6. Kontroller, om overfladen af tætningsliste (G) kontakt er integritet og forsegling er tilstrækkelig. Hvis det er nødvendigt, tage tætningslisten af tanken ud af rillen (H) og erstatte den. Montering den nye tætningsliste, som vist i Figur 25 bør samlingen være tilbage i det midterste område.
7. Luk opsamlingstankens låg (A, Figur 25).

RENGØRING AF VASKEMIDDELTANK

(For maskiner med Kemisk miksesystem)

Rengør vaskemiddeltanken (E, Figur 26) som vist nedenfor:

1. Kør maskinen på et plant gulv.
2. Drej tændingsnøglen (A) til "0".
3. Åbn låget (B) og kontroller, at genvindingsvandtanken (C) er tom. Om nødvendigt, så tøm den med dræneslangen (H, Figur 26). Luk låget (B).
4. Løft tanken omhyggeligt (C).
5. Sku stikket (E) af og afbryd slangen (F) fra tanken (G).
6. Fjern tanken.
7. Vask tanken på det udvalgte bortskaffelsesområde.
8. Installer tanken (G) og forbind slangen (F).
9. Efter dræning af vaskemiddeltanken, dræner man også det Kemiske miksesystem ved kun at køre systemet med rent vand.

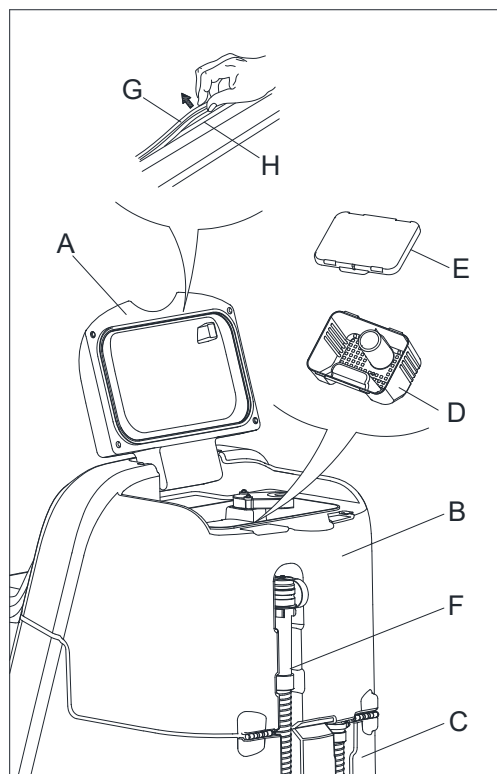

Figur 25

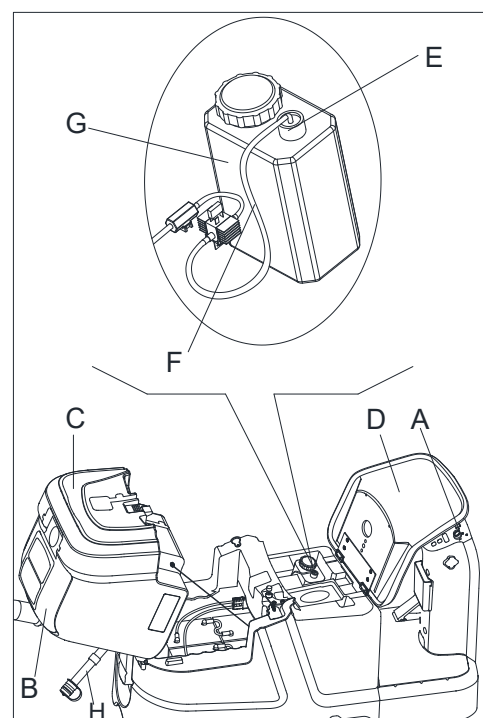

Figur 26

KONTROL AF MASKINENS ARBEJDSTIMER

1. Drej tændingsnøglen til (A, Figur 27) til "I".
2. Tryk på kontakten (B, Figur 27) og læs v.h.a. timemåleren (C, Figur 27) det totale antal arbejdstimer (skrubning/tørring), som maskinen har udført.
3. Tryk igen på kontakten (B, Figur 27).
4. Drej tændingsnøglen (A, Figur 27) til "0".

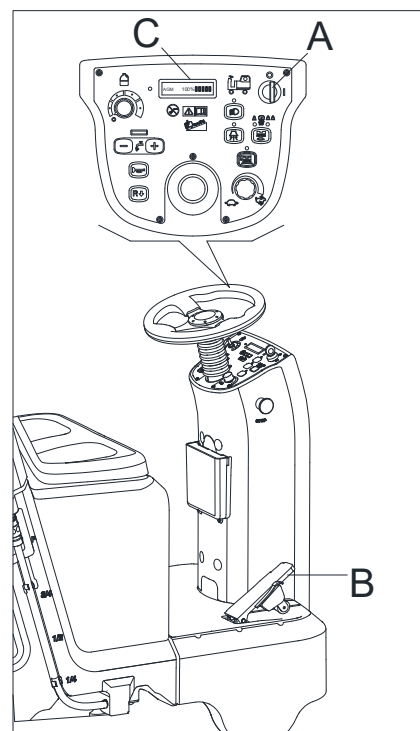
**Figur 27****OVERBELASTNINGSBESKYTTELSE POSITION OG FUNKTION**

1. Åbn det vandtætte dæksel (Figur 28, A)
2. Tjek overbelastningsbeskyttelse
 - B) F1 er hovedstyringskredsløbsbeskytteren (5A)
 - C) F4 er børstemotor overbelastningsbeskyttelse (30A)
 - D) F5 er børstemotor overbelastningsbeskyttelse (30A)
 - E) F3 er gummiskraber løft op overbelastningsbeskyttelse (3A)
 - F) F6 er sugemotor overbelastningsbeskyttelse (30A)
 - G) F7 er drivmotor overbelastningsbeskyttelse (30A)
 - H) F2 er børstemotor løft op overbelastningsbeskyttelse (3A)

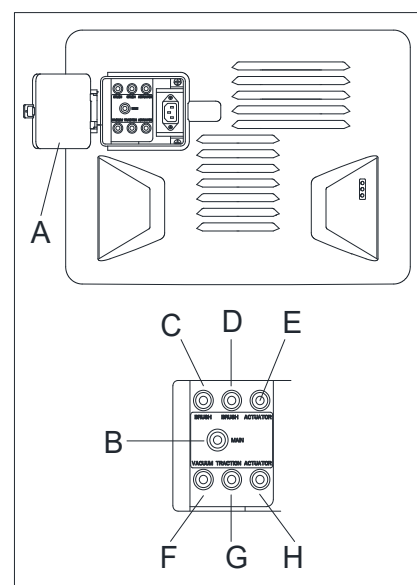
**Figur 28**

TILBEHØR/VALGMULIGHEDER

Ud over standard komponenterne, kan maskinen udstyres med følgende tilbehør/valgmuligheder alt efter maskinens specifikke brug:

For videre oplysninger angående ovenfor nævnte valgfrit tilbehør bedes man kontakte en autoriseret detailforhandler.

TILBEHØR/VALGMULIGHEDER

Se "Reservedels"-delen

1. VÅDE eller GEL/AGM batterier
2. Moppe- og affalds-kit
3. Puder af forskellige materialer
4. Kemisk miksesystem
5. Samleboks til rester
6. Advarselslys
7. Batterikassette

TROUBLESHOOTING

Problem	Sandsynlige årsger	Middel
Motorerne fungerer ikke, intet advarselslys tændes (C9)	Batterikonnectoren er afbrudt	Forbind batterikonnectoren
	Batterierne er helt afladte	Oplad batterierne
Maskinen fungerer ikke, rød advarselslys for batterikapacitet tændes (C8)	Batteriernes niveau er for lavt	Oplad batterierne
Maskinen flytter sig ikke fremad / baglæns	Fejl i kontrolkredsløbsbræt	Udskift kontrolkredsløbsbræt
	Fejl i køremotors kontrolenhed	Se "INFORMATION OM FEJL I KØREMOTORINDIKATOR"
	Brugeren ikke på sædet	Sid på sædet
	Svaber er ikke løftet, mens maskinen kører baglæns	Løft svaberen
Børstemotoren fungerer ikke	Fejl i kontrolkredsløb	Udskift kontrolkredsløbsbræt
	Overlast for børstemotor	Brug blød børste, som passer til rengøring, og genindstil børstemotor-overlastbeskytterenheten.
	Børstemotor kontaktorfejl	Kontakt efter-salg-service
	Slitage på børstemotors carbonbørste	Kontakt efter-salg-service
	Forhindringer hindrer børsten i at rotere	Rengør børsten
Køremotoren fungerer ikke	Køremotors problemlys tændes	Se "INFORMATON OM FEJL I KØREMOTORINDIKATOR"
	Overlast for køremotor	Genindstil køremotor-overlastbeskytterenhet og kontroller køremotor/kredsløb
Vakuummotoren fungerer ikke	Vakuummotor overlast	Genindstil vakuummotor overlastbeskytterenhet og kontroller vakuummotoren
	Fejl i relæ til vakuummotor	Kontakt efter-salg-service
	Fejl i kontrolbræt	Udskift kontrolbræt
Utilstrækkelig sugning, gulvet kan ikke tørres	Genvindingstank er fuld	Tøm genvindingstanken
	Dårlig forbindelse for afledningsslange og svaber	Forbind bortledningsslangen og svaberen korrekt
	Blokering af flydeboldsfilter	Rens flydeboldsfiltret, og kontroller status for flydebolden
	Svaber er snavset eller slidt	Kontroller og rens svaberen
	Genvindingstanklåget er ikke lukket korrekt, eller pakningen er beskadiget, eller bøjerøret er	Luk låget korrekt, eller udskift pakningen eller rens bøjerøret.
	Genvindingstanken er snavset	Rens genvindingstanken
Utilstrækkelig forsyning med opløsning til børsteplade	Opløsningsfiltret er snavset	Rens filtret
	Indikator for opløsningstank tom er tændt	Fyld opløsningstanken
	Opløsningstanken er for snavset	Rens opløsningstanken
Svaber efterlader ridser på gulvet	Der er snavs under svaberbladet	Fjern snavs
	Svaberblad slitage, revne, alder	Udskift svaberbladene
	Svaberbalancen er ikke justeret	Juster svaberbalancen

Køremotor har bremsesvigt	Bremsen er låst	Indstil bremsen til fri
---------------------------	-----------------	-------------------------

KØREMOTOR FEJLINDIKATOR-INFORMATION

LED KODER		FEJL	MULIG ÅRSAG
1.1	□ □	TERMISK FEJL	1. Temperatur >80°C eller <-10°C. 2. Overordentlig stor last på køretøj. 3. Anvendelse i ekstreme omgivelser. 4. Elektromagnetisk bremse udløses ikke.
1.2	□ □□	SPEEDERFEJL	1. Input-ledning til speeder åben eller forkortet. 2. Speeder potentiometer beskadiget. 3. Forkert speedertype valgt.
1.3	□ □□□	POTENTIOMETER	1. Hastighedsgrænse potentiometer-ledning (-er) brudte eller forkortede. 2. Ødelagt hastighedsgrænse-potentiometer.
1.4	□ □□□□	UNDERSPÆNDINGSFEJL	1. Batterispænding <17 volt. 2. Dårlig forbindelse ved batteri eller kontrolenhed.
1.5	□ □□□□□	OVERSPÆNDINGSFEJL	1. Batterispænding >36 volt. 2. Køretøj fungerer med oplader tilknyttet. 3. Batteriforbindelse kun ind imellem.
2.1	□□ □	HOVEDLEDNING FRA-FEJL	1. Hovedkontakt-drev svigtede m.h.t. at åbnes.
2.3	□□ □□□	HOVEDLEDNINGSFEJL *	1. Hovedkontakt svejset eller stukket åben. 2. Fejl i hovedkontakt.
2.4	□□ □□□□	HOVEDLEDNING TIL-FEJL	1. Hovedkontakt-drev svigtede, lukket.
3.1	□□□ □	FEJL I LEDNINGER *	1. Forkert justeret speeder- 2. Speeder-potentiometer eller speeder-mekanisme itu.
3.2	□□□ □□	BREMSER TIL-FEJL	1. Elektromagnetisk bremsedrev forkortet. 2. Elektromagnetisk bremserule åben.
3.3	□□□ □□□	FORLADNINGSFEJL *	1. Bremsedrev forkortet 2. Forladningskredsløb beskadiget. 3. MOSFET svigt.
3.4	□□□ □□□□	BREMSER FRA-FEJL	1. Elektromagnetisk bremsedrev åbent. 2. Elektromagnetisk bremserule forkortet.
3.5	□□□ □□□□□	HPD FEJL	1. Forkert sekvens i speeder og KSI skubber eller hindrer inputs. 2. Forkert justeret speeder-potentiometer
4.1	□□□□ □	STRØMFØLEFEJL *	1. Kortslutning i motor eller i ledninger i motor. 2. Controller failure.
4.2	□□□□ □□	HARDWARE FEJLSIKKER *	1. Motorspænding svarer ikke til krav fra speeder. 2. Kortslutning i motor eller motorledninger. 3. Fejl i kontrolenhed.
4.3	□□□□ □□□	EEPROM CHECKSUM FEJL †	1. EEPROM svig eller fejl.
4.4	□□□□ □□□□	KRAFT AFSNIT FEJL	1. EEPROM svig eller fejl. 2. Kort i motor eller i motorledninger. 3. Controller fiasko.

* = Drej nøgle-kontakt om for at rense.

† = Skal bruge programmør til at rense, som følger: vælg Programmenu, ændr dataværdi for et hvilket som helst parameter, drej nøglekontakt om.



BEMÆRK

En maskine med batterioplader installeret kan ikke bruges, hvis opladeren ikke fungerer. I tilfælde af problemer med batteriopladeren, bedes man kontakte et autoriseret Servicecenter. For videre information, se Servicemanualen, der er til rådighed på alle Servicecentre.

BORTSKAFFELSE

Bortskaf maskinen på en kvalificeret affaldsbehandlingsinstitution. Før maskinen bortskaffes, skal du fjerne og adskille nedenfor viste dele, ifølge relevante love og regler.

- Battert
- Børste-/pudeholder
- Plastikslanger og plastikdele

– Elektroniske og elektriske dele (*)

(*)Kontakt venligst vores firmas servicecenter for enhver bortskaffelse af elektriske og elektroniske komponenter.

Maskinsammensætning og genanvendelighed

Type	Genanvendelig procentdel	Vægt%
Aluminium	100%	2%
Elektriske motorer - diverse	29%	32%
Jernholdige materialer	100%	14%
Ledningsnet	80%	3%
Væsker	100%	0%
Plast - ikke-genanvendeligt materiale	0%	1%
Plast - genanvendeligt materiale	100%	6%
Polyethylen	92%	40%
Gummi	20%	2%



Nilfisk A/S
Kornmarksvej 1 DK-2605 Broendby Denmark
Tel: +45 43 23 81 00 Fax: +45 43 43 77 00
www.nilfisk.com

