

# MC 2C

## Instruktionsbog



EN

DA

NO

SV

FI

DE

FR

NL

IT

ES

PT

EL

TR

CS

HU

PL

# Indhold

<b>1</b>	<b>Indledning .....</b>	<b>3</b>
	1.1 Symboler, som anvendes til at markere instruktioner .....	3
<b>2</b>	<b>Sikkerhedsregler og arbejdsteknikker .....</b>	<b>3</b>
<b>3</b>	<b>Beskrivelse.....</b>	<b>9</b>
	3.1 Anvendelse .....	9
	3.2 Betjeningselementer og modeloversigt.....	9
<b>4</b>	<b>Før du begynder at bruge højtryksrensere.....</b>	<b>10</b>
	4.1 Montering af holdere for dyserør .....	10
	4.2 Montering af slangekrog (maskiner uden slangerulle).....	10
	4.3 Montering af slangerullehåndtag (maskiner med slangerulle) .....	10
	4.4 Montering af lynkobling.....	11
	4.5 Montering af højtryksslange på spulehåndtag .....	11
<b>5</b>	<b>Betjening af højtryksrensere.....</b>	<b>11</b>
	5.1 Tilslutning af højtryksslange .....	11
	5.2 Montering af dyserør.....	12
	5.3 Vandtilslutning.....	12
	5.4 Teleskophåndtag .....	12
	5.5 Start og stop af maskinen (når tilsluttet til en vandforsyning) .....	13
	5.6 Start maskinen (når tilsluttet til åbne beholdere (sugefunktion)).....	13
	5.7 Trykregulering .....	13
	5.8 Drift med rengøringsmidler .....	14
	5.9 Tryk- og vandmængderegulering (kun modeller med knap for tryk- og vandmængderegulering).....	14
<b>6</b>	<b>Anvendelsesområder og arbejdsmetoder.....</b>	<b>15</b>
	6.1 Generelt.....	15
<b>7</b>	<b>Efter at du har brugt højtryksrensere .....</b>	<b>16</b>
	7.1 Opbevaring af højtryksrensere .....	16
	7.2 Oprulning af el-ledning og højtryksslange .....	16
	7.3 Opbevaring af tilbehør .....	16
<b>8</b>	<b>Vedligeholdelse .....</b>	<b>17</b>
	8.1 Rengøring af vandtilgangsfilteret .....	17
	8.2 Rengøring af dysen .....	17
	8.3 Rengøring af maskinens ventilationsåbninger.....	17
	8.4 Smøring af koblinger.....	17
<b>9</b>	<b>Fejlfinding .....</b>	<b>18</b>
<b>10</b>	<b>Yderligere oplysninger.....</b>	<b>19</b>
	10.1 Service og vedligehold.....	19
<b>11</b>	<b>Tekniske data .....</b>	<b>19</b>
<b>12</b>	<b>Erklæring.....</b>	<b>20</b>

# 1 Indledning

## 1.1 Symboler, som anvendes til at markere instruktioner

Alle piktogrammer fastgjort til højtryksrenseren og dens komponenter bliver vist og forklaret i denne instruktionsbog.



Sikkerhedsanvisninger markeret med dette symbol skal overholdes for at forhindre personskader og alvorlige tingskader.



Vær forsigtig, hvor der er fare for at beskadige maskinen eller dens komponenter.



Dette symbol angiver tip og anvisninger til at forenkle arbejdet og sørge for sikker betjening af højtryksrenseren.

## 2 Sikkerhedsregler og arbejdsteknikker



Læs denne instruktionsbog grundigt igennem, før maskinen tages i brug første gang. Gem instruktionsbogen til senere brug.



### ADVARSEL!

- Inhalering af aerosoler kan være sundhedsskadeligt.
- Brug om muligt udstyr, som forhindrer eller reducerer produktionen af aerosoler, f.eks. et skjold, der dækker dysen. For beskyttelse mod aerosoler, anvend en åndedrætsmaske klasse FFP2 eller højere.
- Det høje vandtryk genereret af maskinen og strømtilslutningen udgør særlige farekilder.
- Maskinen må ikke anvendes af børn eller utrænede personale. Børn skal overvåges for at sikre, at de ikke leger med maskinen.
- Maskinen må ikke anvendes inden for andre persons rækkevidde, medmindre de bærer beskyttelsesbeklædning.
- Kontroller maskinen omhyggeligt for fejl og mangler. Hvis du støder på fejl, må du ikke starte maskinen – kontakt Nilfisk-forhandleren. Isoleringen på el-ledningen skal være fejlfri og uden revner. Hvis el-ledningen er beskadiget, skal den udskiftes af en autoriseret Nilfisk-distributør.
- Træk altid stikket ud af stikdåsen før rengøring eller vedligeholdelse og ved udskiftning af dele eller omstil-

ling af maskinen til en anden funktion.

- Overhold nationale sikkerhedsforskrifter udstedt af f.eks. arbejdsgivernes ulykkesforsikring, nationale sikkerhedsinstitutioner, arbejdsmiljø- og sundhedsmyndigheder eller andre organisationer.



### Tilbehør og reservedele

- Anvend kun reservedele fra Nilfisk eller godkendt af Nilfisk af hensyn til maskinens sikkerhed.
- Højtryksslanger, beslag og koblinger er vigtige for maskinens sikkerhed. Brug kun slanger, beslag og koblinger, som anbefales af Nilfisk.



### Fysiske, sensoriske og mentale forhold

- Denne maskine er ikke beregnet til anvendelse af personer (inkl. børn) med begrænsede fysiske, følelsesmæssige eller mentale evner eller manglende erfaring og viden. Hvis maskinen anvendes af personer med begrænsede fysiske, følelsesmæssige eller mentale evner eller manglende erfaring og viden, skal de instrueres i sikker brug af maskinen og være indforstået med de farer, der kan være forbundet hermed.



### Anvendelse

Denne maskine er udviklet til udendørs brug i forbindelse med f.eks.:

- Bil, motorcykel, båd, campingvogn, anhænger, terrasse-/køre-/gangfliser, træværk, mursten, grill, have-møbler, plæneklipper.

Enhver anden anvendelse anses for ukorrekt brug. Nilfisk påtager sig ikke noget ansvar for skader som følge af en sådan brug. Risikoen for ukorrekt brug påhviler udelukkende brugeren. Korrekt brug omfatter korrekt betjening, servicering og reparationer som angivet i denne instruktionsbog.

### Beklædning og udstyr

Træf altid foranstaltninger til at beskytte dig selv ved betjening af maskinen.

- Brug sko med skridsikre såler.

- Brug beskyttelsesbriller, høreværn og beskyttelsespåkledning under betjeningen.



### Transport af højtryksrenseren

- Ved transport af maskinen i eller på et køretøj skal den fastgøres f.eks. med stropper, så den ikke kan glide eller vælte.
- Nilfisk anbefaler, at maskinen anbringes vandret på bagsiden ved transport i eller på et køretøj.



### Rengøringsmidler

- Denne maskine er udformet til brug med det medfølgende rengøringsmiddel eller det, der anbefales af Nilfisk. Brug af andre rengøringsmidler eller kemikalier kan påvirke maskinens funktion negativt.



### Før opstart af arbejdet Eftersyn af maskinen

- Benyt ikke maskinen, hvis en el-ledning eller vigtige dele af maskinen er beskadigede, f. eks. sikkerhedsanordninger, højtryksslanger, spulehåndtag og tilbehør.
- Aftrækkeren på spulehåndtaget skal kunne bevæges nemt og automatisk vende tilbage til udgangsstillingen, når den frigøres.
- Sørg altid for, at højtryksslange og tilbehør er i god stand (rengøring, nem betjening) og samlet korrekt.



### Tilslutning til elnettet

## ADVARSEL!

Minimer risikoen for elektrisk stød:

- Spænding og frekvens (se typeskiltet) skal stemme overens med nettilslutningen.
- Tilslut kun til elinstallationer udført af en aut. installatør, der er foretaget i overensstemmelse med IEC 60364-1.
- Det anbefales, at strømforsyningen til maskinen omfatter en fejlstrømsafbryder, som afbryder forsyningen, hvis lækstrømmen til jordforbindelsen overstiger 30 mA i 30 ms.

EN

DA

NO

SV

FI

DE

FR

NL

IT

ES

PT

EL

TR

CS

HU

PL

- Brug motorstarter/automatsikring med C eller D-karakteristik i henhold til IEC/EN 60898-1 / IEC 947-2 eller tilsvarende standarder uden for IEC.
- Mangelfulde forlængerledninger kan være farlige. Hvis der anvendes en forlængerledning, skal den være egnet til udendørs brug, og tilslutningen skal holdes tør og hævet fra jorden.
- Nilfisk anbefaler brug af en forlængerkabeltromle, hvis der er brug for en forlængerledning, der holder stikket mindst 60 mm over jorden.
- Hvis el-ledningen er beskadiget, skal den udskiftes af en aut. Nilfisk-forhandler eller lignende kvalificerede personer for at undgå fare.
- Ved tilkobling af højtryksrenseren til den elektriske strømforsyning er den maks. tilladte impedans 0,4023  $\Omega$  ( $Z_{max}$ ). Kontakt dit elselskab for at sikre dig, at udstyret kun tilsluttes en strømforsyning med denne impedans eller mindre.



### Tilslutning af vand

- Højtryksrenseren må kun tilsluttes drikkevandsforsyningen, hvis der er installeret en passende tilbageløbsventil af typen BA iht. EN 60335-2-79.
- Tilbageløbsventilen kan bestilles under reservedelsnummer 106411177.
- Så snart drikkevand er strømmet tilbage gennem tilbageløbsventilen, anses det ikke længere for drikkevand.
- Sugedrift (eksempelvis fra regnvandsbeholder) kan ske uden tilbageløbsventil – se ”**Tilslutning til trykfri vandforsyning**”. Maskinen kan tilsluttes en vandforsyningen med et maks. indgangstryk på 1 MPa/10 bar og en maks. temperatur på 60 °C.

### Sikkerhedsanordninger

#### Låseanordning på spulehåndtag:

- Spulehåndtaget indeholder en låseanordning. Når pallen aktiveres, kan spulehåndtaget ikke betjenes.

## Termisk sensor:

- En termisk sensor beskytter motoren mod overbelastning. Maskinen genstarter efter et par minutter, når den termiske sensor er kølet ned.

## Overtrykssikring:

- En integreret hydraulisk sikkerhedsventil beskytter systemet mod overtryk. Når aftrækkeren udløses, arbejder sikkerhedsventilbeskyttelsen automatisk.



## Under arbejdet

### ADVARSEL!

- Det er ikke tilladt at bruge højtryk til rengøring af overflader indeholdende asbest.
- Risiko for eksplosion – Sprøjt ikke med brandfarlige væsker.
- Opsug aldrig væsker, der indeholder opløsningsmidler (f.eks. benzin, fyringsolie, malingsfortynder eller acetone). Disse stoffer beskadiger materialerne anvendt i maskinen. Forstøvningen er yderst brændbar, eksplosiv og giftig.
- Ret ikke vandstrålen mod dig selv eller andre selv ikke for at rense tøj eller fodtøj – **fare for personskade**.
- Ret aldrig vandstrålen mod kæledyr eller andre dyr.
- Ret aldrig vandstrålen mod strømførende udstyr eller selve maskinen – **fare for kortslutning**.
- Dyserøret påvirkes af en reaktionskraft på op til 27,4 N og et pludseligt drejningsmoment, når spulehåndtagets udløser aktiveres.
- Højtryksrensere må ikke betjenes ved temperaturer under 0 °C.
- Start aldrig en frosset maskine. Frostskeer dækkes ikke af garantien.
- Sørg altid for at stå fast og sikkert.
- Maskinen skal betjenes i lodret position.
- Hvis maskinen efterlades eller ikke bruges i 5 minutter, skal den slukkes på start/stop-knappen "O".

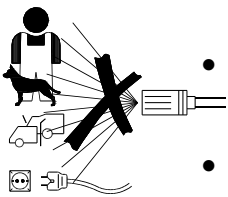



## Efter afsluttet arbejde

### ADVARSEL!

- Sluk altid for strømmen, og tag stikket ud af kontakten efter afsluttet arbejde, og når maskinen efterlades uden opsyn.
- Afmonter tilgangsslangen mellem maskine og vandforsyning.
- Tøm altid pumpe, slange og tilbehør for vand efter brug af maskinen og inden opbevaring.



## Reparation og vedligeholdelse

### ADVARSEL!

- Træk altid stikket ud af stikdåsen før vedligeholdelse, rengøring og reparation.
- Reparationer skal altid foretages på aut. Nilfisk-værksteder med brug af originale Nilfisk-reservedele.
- Forsøg ikke at udføre vedligeholdelse, der ikke er beskrevet i denne instruktionsbog.
- Hvis maskinen ikke starter, standser, dunker, trykket svinger, motoren støjer, sikringen springer, eller der ikke kommer vand ud, skal du kontrollere fejlfindingsdiagrammet i denne instruktionsbog. Hvis der opstår andre problemer, bedes du rette henvendelse til din lokale Nilfisk-forhandler.



## Korrekt bortskaffelse af dette produkt:

Denne mærkning indikerer, at dette produkt ikke må bortskaffes med andet husholdningsaffald i hele EU. For at forhindre mulig skade på miljøet eller menneskers sundhed mod ukontrolleret bortskaffelse af affald, genbruges det ansvarligt for at fremme bæredygtig genbrug af materielle ressourcer. For at returnere din brugte enhed skal du bruge retur- og indsamlingssystemerne eller kontakte forhandleren, hvor produktet blev købt. Han kan tage dette produkt til miljømæssig sikker genanvendelse.



# 3 Beskrivelse

EN

DA

## 3.1 Anvendelse

Denne højtryksrenser er udviklet til semiprofessionelle rutine-rengøringsopgaver:

- *Professionelle håndværkeropgaver, rengøring af køretøjer, båd, campingvogn og mindre bygge- og anlægsopgaver*

Brug kun højtryksrenseren til de opgaver, der er beskrevet i denne manual.

Sikkerhedsforanstaltningerne skal overholdes for at forhindre beskadigelse af maskinen, den overflade, der skal rengøres, eller alvorlig personskade.

NO

SV

FI

DE

FR

## 3.2 Betjeningslementer og modeloversigt



Se illustrationen bag i denne manual.

- 1 Start/stop-knap
- 2 Vandtilslutning (med filter)
- 3 Højtrykstilslutning (kun maskiner uden slangerulle)
- 4 Højtryksslange
- 5 EI-kabel
- 6 Tryk-/vandmængderegulering (ikke standard)
- 7 ERGO 2000 spulehåndtag med lås (7a)
- 8 Flexopower Plus dyserør
- 9 4-i-1 dyserør (T og XT modeller)
- 10 Aftagelig beholder for rengøringsmidler

- 11 Dyserenenål
- 12 Slangerulle
- 13 Slangekrog (kun maskiner uden slangerulle)
- 14 Typeskilt
- 15 Knap for teleskophåndtag
- 16 Teleskophåndtag
- 17 Drejelig ledningskrog

**Specifikationer:** Se maskinens typeskilt (14).

Vi forbeholder os retten til at ændre specifikationerne.

NL

IT

ES

PT

EL

TR

CS

HU

PL

EN

## 4 Før du begynder at bruge højtryksrenseren

DA

NO

### 4.1 Montering af holdere for dyserør

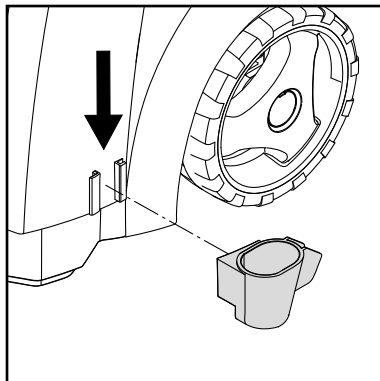
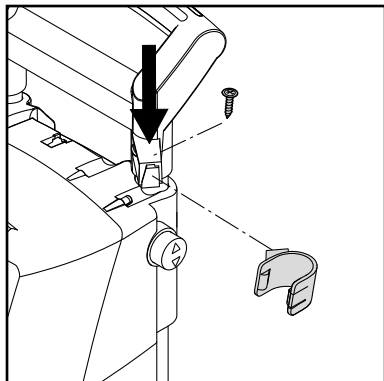

Monter holderne for dyserør på maskinen.

SV

FI

DE

FR

NL

IT

### 4.2 Montering af slangekrog (maskiner uden slangerulle)

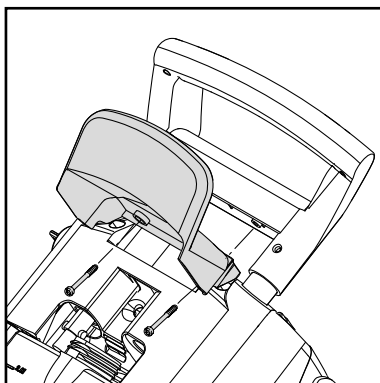

Monter slangekrogen (13) på maskinen (to skruer).

**Bemærk!** Slangekrogen kan monteres både foran og bagpå. Den skal monteres foran, hvis produktet skal bruges sammen med en særlig vægkrog til opbevaring på væggen.

ES

PT

EL

TR

CS

### 4.3 Montering af slangerullehåndtag (maskiner med slangerulle)

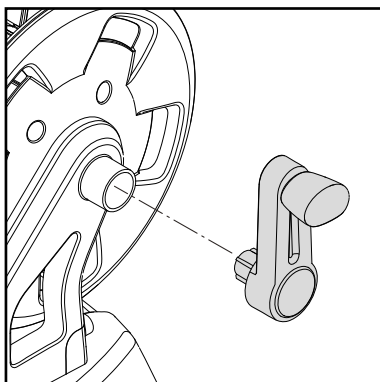

Monter slangerullehåndtaget på maskinen (ingen skruer).

HU

PL

#### 4.4 Montering af lynkobling

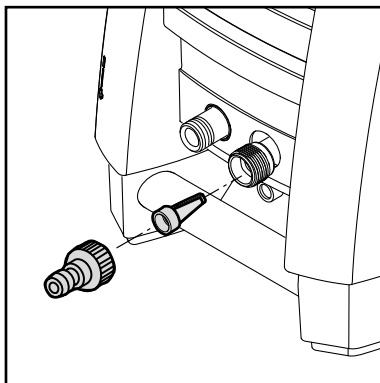

Skru lynkoblingen fast på vandtilgangen (2).

**Bemærk!** Vandtilgangsfilteret skal altid være monteret i tilgangsrøret for at filtrere større urenheder fra, da disse beskadiger pumpeventilerne.



**Advarsel!** Hvis filteret ikke monteres, ophæves garantien.

#### 4.5 Montering af højtryksslange på spulehåndtag

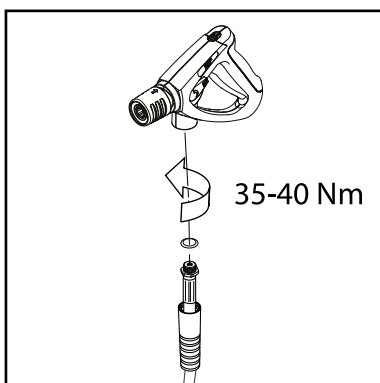

Monter højtryksslangen (4) på spulehåndtaget (7).

## 5 Betjening af højtryksrenseren

#### 5.1 Tilslutning af højtryksslange

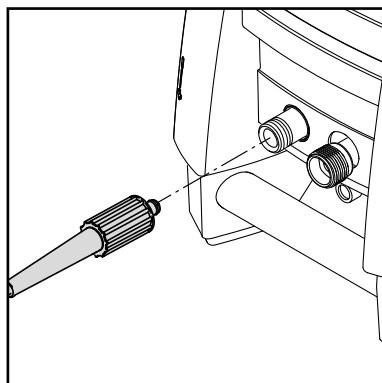

**Maskiner uden slangerulle:** Monter højtryksslangen (4) på højtryksrenseren ved tilslutning for højtryksslange (3).

Anvend højst én forlængerslange på maks. 7 m.

**Maskiner med slangerulle:** Rul højtryksslangen helt ud.

EN

DA

NO

SV

FI

DE

FR

NL

IT

ES

PT

EL

TR

CS

HU

PL

EN

## 5.2 Montering af dyserør

DA

NO

SV

FI

DE

FR

NL

IT

ES

PT

EL

TR

CS

HU

PL

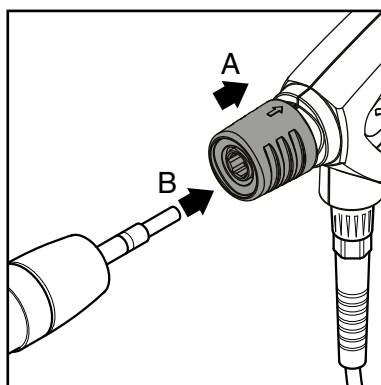

**VIGTIGT!** Niplen skal altid renses for eventuelt snavs, før dyserøret forbindes med spulehåndtaget.

1. Træk det blå lynkoblingsgreb (A) på spulehåndtaget tilbage.
2. Indsæt niplen på dyserøret (B) i lynkoblingen, og frigør den.
3. Træk dyserøret (eller andet tilbehør) fremad for at kontrollere, at det er forsvarligt fastgjort til spulehåndtaget.

## 5.3 Vandtilslutning

Du kan bruge en almindelig 1/2" have slang på **min. 10 m** og **maks. 25 m**.

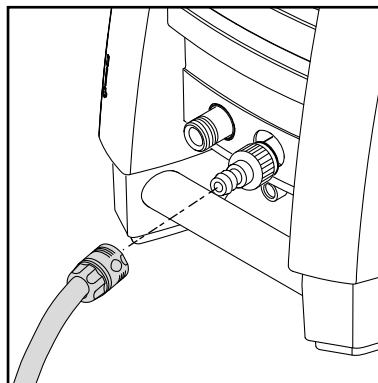

**BEMÆRK!** Tilslutning til offentligt vandværk i henhold til bestemmelser.

**VIGTIGT! Brug kun vand uden urenheder.** Hvis der er risiko for flydesand i tilgangsvandet (f.eks. fra egen boring), skal der monteres et ekstra filter.

1. Lad vandet løbe gennem vandslangen, før du tilslutter den til maskinen, for at forhindre sand og snavs i at komme ind i maskinen.



**Bemærk!** Kontrollér, at filteret er monteret i tilgangsrøret, og at det ikke er tilstoppet.

2. Tilslut vandslangen til vandforsyningen ved hjælp af en lynkobling (tilgangsvand, maks. tryk: 10 bar, maks. temperatur: 60 °C).
3. Åbn for vandforsyningen.

## 5.4 Teleskophåndtag

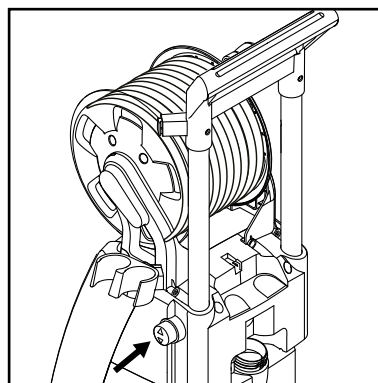
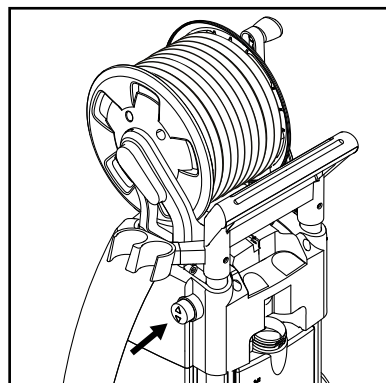

Maskinen er forsynet med et teleskophåndtag. For at hæve eller sænke håndtaget, trykkes knappen (15) ind, og håndtaget bevæges op eller ned. Når der høres et klik, sidder håndtaget korrekt.

## 5.5 Start og stop af maskinen (når tilsluttet til en vandforsyning)



Dyserøret påvirkes af en rekyllkraft under brug. Derfor skal det altid holdes fast med begge hænder.

### VIGTIGT! Ret dysen mod jorden.

1. Kontrollér, at maskinen står lodret.  
**BEMÆRK!** Placér ikke maskinen i højt græs!
2. Udløs låsen på spulehåndtaget.
3. Aktivér spulehåndtagets udløsergreb, og lad vandet løbe, indtil al luften er kommet ud af højtryksslagen.
4. Drej start/stop-knappen (1) til position "I".
5. Aktivér spulehåndtagets udløsergreb.

Afpas altid dysens afstand og dermed tryk til emnet (materiale), der skal rengøres.

## 5.6 Start maskinen (når tilsluttet til åbne beholdere (sugefunktion))

Renseren kan selv suge vand fra f.eks. en regnvandsbeholder. Slangen til vandforsyningen må ikke være for lang, ca. 5 m.

Sørg for, at vandbeholderen ikke er placeret lavere end maskinen.

Brug et eksternt filter, hvis vandet indeholder urenheder.

1. Vandslangen skal være fyldt med vand, inden den tilsluttes maskinen. Placér hele vandslangen i en vandbeholder eller en spand. For at undgå vandspild, bøj slangen nede i vandet og tilslut den

Overdæk ikke maskinen under brugen.



**Bemærk!** Hvis maskinen efterlades eller ikke

bruges i 5 minutter, skal den slukkes på start/stop-knappen "O" (1):

1. Drej start/stop-knappen til position "O".
2. Træk el-stikket ud af stikdåsen.
3. Luk for vandforsyningen og aktivér spulehåndtagets udløsergreb for at fjerne trykket i maskinen.
4. Lås spulehåndtaget.

Når du slipper spulehåndtagets udløsergreb, stopper maskinen automatisk. Maskinen starter igen, når du atter aktiverer spulehåndtaget.

til maskinen ved hjælp af lynkoblingen. Ret dernæst slangen ud igen.

2. Amonter spulehåndtag, dyserør og dyse.
3. Drej start/stop-knappen til position "I" og lad vandet løbe, indtil luften er kommet ud af vandslangen og pumpen.
4. Drej start/stop-knappen til position "O".
5. Montér spulehåndtaget og efterfølgende dyserøret.
6. Drej start/stop-knappen (1) til position "I".
7. Aktivér spulehåndtagets udløsergreb.

## 5.7 Trykregulering

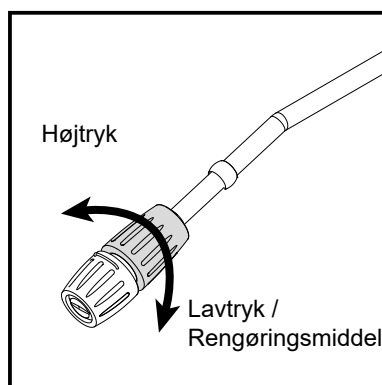

### Flexopower Plus dyse:

Trykket kan reguleres på Flexopower Plus dysen.

EN

DA

NO

SV

FI

DE

FR

NL

IT

ES

PT

EL

TR

CS

HU

PL

EN

DA

NO

SV

FI

DE

FR

NL

IT

ES

PT

EL

TR

CS

HU

PL

## 5.8 Drift med rengøringsmidler

## 5.9 Tryk- og vandmængde-regulering (kun modeller med knap for tryk- og vandmængderegulering)

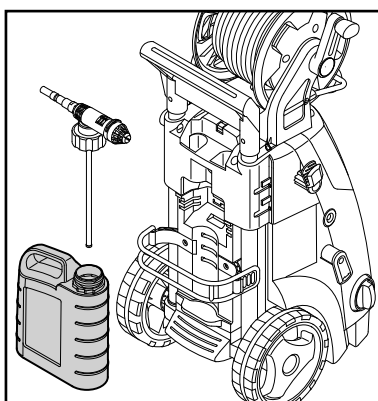
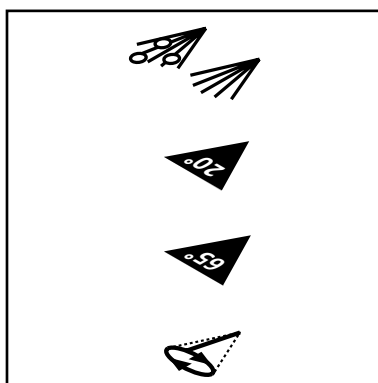
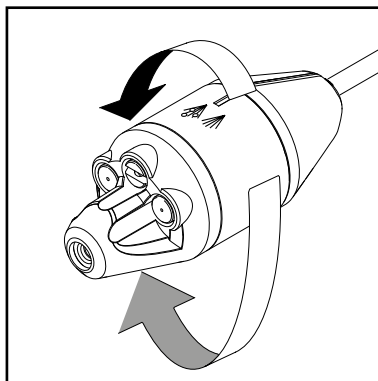
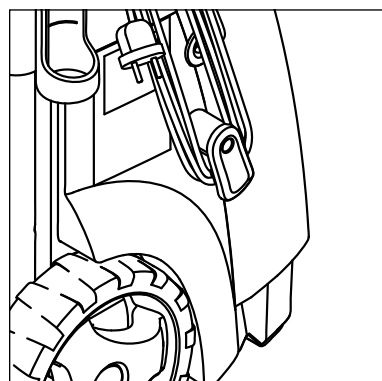

**T og XT modeller:**

### 4-i-1 dyserør

Trykket kan reguleres på 4-i-1 dyserøret.

Lavtryk / rengøringsmiddel

Tornado / højtryk

Bredvinkel / højtryk

Turbohammer / højtryk

1. Fyld beholderen med rengøringsmiddel.
2. Monter Flexopower Plus-sprøjtelansen.
3. Juster regulatoren til den nødvendige mængde rengøringsmiddel.
4. Påfør rengøringsmidlet nedefra og op.
5. Lad rengøringsmidlet virke i den tid, der er angivet på rengøringsmidlets emballage, og skyl med rent vand, eller brug en børste.

Arbejdsdruk og vandmængde kan reguleres på maskinen ved at dreje på knappen for tryk- og vandmængderegulering (6).

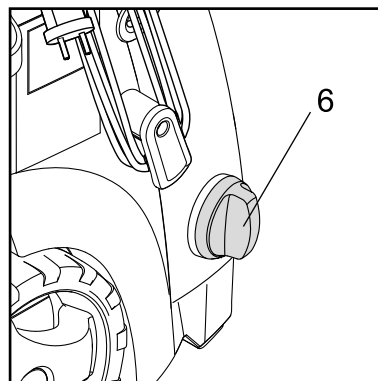

# 6 Anvendelsesområder og arbejds- metoder

EN

DA

NO

SV

FI

DE

FR

NL

IT

ES

PT

EL

TR

CS

HU

PL

## 6.1 Generelt

Effektiv højtryksrensning opnås ved at følge nogle få retningslinjer kombineret med egen erfaring med specifikke rengøringsopgaver. Tilbehør og rengøringsmidler kan, når de udvælges korrekt, øge højtryksrensens effektivitet. Hér er nogle grundlæggende oplysninger om rengøring.

### 6.1.1 Rengøringsmiddel og skum

Skum eller rengøringsmiddel skal påføres tørre overflader, så kemikalierne er i direkte kontakt med snavset. Rengøringsmidler påføres nedefra og op, f.eks. på et bilkarosseri, for at undgå "superrene" områder, hvor rengøringsmidlerne samles i større koncentrationer og løber ned. Lad rengøringsmidlet virke i flere minutter, før det skylles af, men lad det aldrig tørre ud på den overflade, der skal rengøres. **Bemærk!** Det er vigtigt, at rengøringsmidlerne ikke tørrer ud. Ellers kan de beskadige den overflade, der skal rengøres.

### 6.1.2 Mekanisk påvirkning

For at nedbryde seje lag snavs skal der måske bruges yderligere mekanisk påvirkning. Særlige vaskeborster giver denne supplerende påvirkning, som fjerner genstridigt snavs, trafikfilm o.l.

EN

# 7 Efter at du har brugt højtryksrenseren

DA

## 7.1 Opbevaring af højtryksrenseren



### Maskinen skal opbevares i et frostfrit lokale!

Pumpe, slange og tilbehør skal altid tømmes for vand før opbevaring på følgende måde:

1. Stands maskinen (drej start/stop-knappen (1) til position "O" og afmonter vandslangen og tilbehøret.
2. Genstart maskinen, og aktivér spulehåndtagets udløsergreb. Lad maskinen køre, indtil der ikke løber vand gennem spulehåndtaget.
3. Stop maskinen. Træk el-stikket ud. Ledningen vindes op omkring krogene placeret på siden af maskinen.
4. Adskil spulehåndtag og dyserør.

**5. Maskiner uden slangerulle:**  
Afmontér højtryksslangen og placer den oprullet på slangeophænget.

**Maskiner med slangerulle:**  
Rul højtryksslangen op på slangerullen.

6. Anbring spulehåndtag, dyser og andet tilbehør i holderne på maskinen.

Hvis maskinen ved en fejl er frosset, skal den optøs før start, og det er nødvendigt at kontrollere den for skader.

### START ALDRIG EN TILFROSET MASKINE.

**Frostskader dækkes ikke af garantien!**

## 7.2 Oprulning af el-ledning og højtryksslange

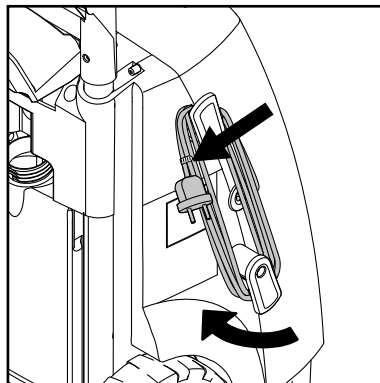
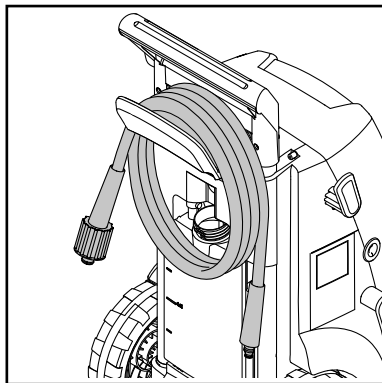

For at undgå uheld skal el-ledningen og højtryksslangen altid rulles omhyggeligt op.

1. Rul el-ledningen op på de dertil indrettede kroge.
2. Højtryksrenseren fås i to modeller: A) med krog til opbevaring af højtryksslange (13) – B) med slangerulle (12).

## 7.3 Opbevaring af tilbehør

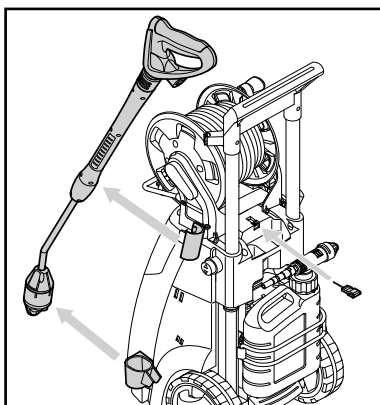

Standardtilbehøret (spulehåndtag, dyserør (A) og dysersenål) kan opbevares på højtryksrenseren.



# 8 Vedligeholdelse



**ADVARSEL!** Træk altid stikket ud af stikdåsen før vedligeholdelse eller rengøring.

For at sikre lang og problemfri drift, er det en god idé at gøre følgende til en vane:

- Udskyl vandslangen, højtryksslangen, spulehåndtaget og tilbehøret før montering.

- Rengør koblingerne for støv og sand.
- Rengør dyserne.

Alle reparationer skal foretages på et autoriseret værksted med originale reservedele.

## 8.1 Rengøring af vandtilgangsfilteret

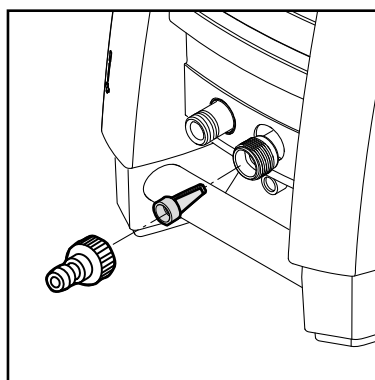

Rengør vandtilgangsfilteret regelmæssigt en gang om måneden eller oftere efter behov. Løsn forsigtigt filteret med en tang, og rengør det. Kontrollér, at det er intakt, før det monteres igen.

Vandtilgangsfilteret skal altid være monteret i tilgangsrøret for at filtrere diverse urenheder fra, da disse beskadiger pumpeventilerne.

**ADVARSEL!** Hvis filteret ikke monteres, ophæves garantien.

## 8.2 Rengøring af dysen

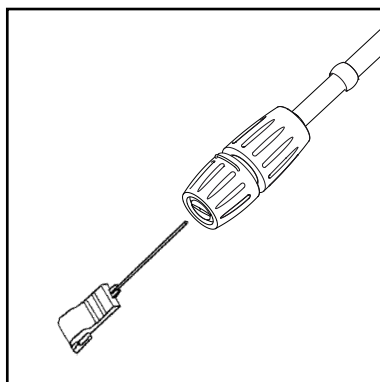

Hvis dysen tilstoppes, bliver pumpetrykket for højt. Derfor er det nødvendigt at rengøre den med det samme.

1. Stop maskinen, og afmonter dysen.
2. Rens dysen.  
**VIGTIGT!** Rensenålen (11) må **kun** bruges, når dysen er afmonteret!
3. Skyl dysen i baglæns igennem med vand.

## 8.3 Rengøring af maskinens ventilationsåbninger

Maskinen skal holdes ren, så køleluften frit kan passere gennem maskinens ventilationsåbninger.

## 8.4 Smøring af koblinger

For at sikre en nem tilslutning, og at o-ringe ikke tørrer ud, skal koblingerne smøres regelmæssigt.

EN

DA

NO

SV

FI

DE

FR

NL

IT

ES

PT

EL

TR

CS

HU

PL

EN

## 9 Fejlfinding

DA

For at undgå unødige skuffelser skal du kontrollere følgende, før du kontakter din lokale Nilfisk forhandler:

NO

SV

FI

DE

FR

NL

IT

ES

PT

EL

TR

CS

HU

PL

Symptom	Årsag	Anbefalet løsning
<b>Maskine nægter at starte</b>	Maskinen er ikke tilsluttet Defekt stikkontakt Sikring er sprunget Defekt forlængerledning	Tilslut maskinen. Prøv en andet stikkontakt. Udskift sikring. Sluk for andre maskiner. Prøv uden forlængerledningen.
<b>Svingende tryk</b>	Pumpe suger luft ind Ventiler beskidte, slidte eller sidder fast Pumpetætninger slidte	Kontrollér, at slanger og samlinger er lufttætte. Rengør og udskift, eller kontakt din lokale Nilfisk-forhandler. Rengør og udskift, eller kontakt din lokale Nilfisk forhandler.
<b>Motor brummer</b>	Lav spænding eller lav temperatur	Aktivér udløseren på spulehåndtaget.
<b>Maskine stopper</b>	Sikring er sprunget Forkert netspænding  Termoføler aktiveret Dyse delvist tilstoppet	Udskift sikring. Sluk for andre maskiner. Kontrollér, at netspændingen svarer til specifikationen på typeskiltet. Lad rensere stå i 5 minutter for at køle ned. Rengør dysen (se afsnit 7.2).
<b>Sikring springer</b>	Sikring for lille	Skift til en installation, der er højere end maskinens strømforbrug. Du kan prøve uden forlængerledningen.
<b>Maskine pulserer</b>	Luft i indløbsslange/-pumpe  Utilstrækkelig vandforsyning  Dyse delvist tilstoppet Vandfilter tilstoppet Slange snoet	Lad maskinen køre med åbent spulehåndtag, indtil trykket atter er normalt. Kontrollér, at vandforsyningen svarer til specifikationerne (se typeskilt). <b>NB!</b> Undgå lange, tynde slanger (min. 1/2"). Rengør dysen (se afsnit 7.2). Rengør filteret (se afsnit 7.1). Ret slangen ud.
<b>Maskine starter ofte og stopper af sig selv</b>	Spulehåndtag utæt	Kontakt dit nærmeste Nilfisk Servicecenter. Udskift sæde/kugle/O-ring i spulehåndtagets ventil.
<b>Maskine starter, men der kommer ingen vand</b>	Pumpe/slanger eller tilbehør frosset Ingen vandforsyning Vandfilter tilstoppet Dyse tilstoppet	Vent på, at Pumpe/slanger eller tilbehør tør op.  Tilslut tilgangsvandet. Rengør filteret (se afsnit 7.1). Rengør dysen (se afsnit 7.2).
<b>Pumpetrykket falder</b>	Tryk-/vandmængde-reguleringsknappen er ikke indstillet korrekt	Indstil det ønskede arbejdstryk.

Hvis du har andre problemer end de nævnte, skal du kontakte din lokale Nilfisk forhandler.

# 10 Yderligere oplysninger

## 10.1 Service og vedligehold

I tilfælde af behov for service og vedligehold, kontakt da venligst din forhandler.

# 11 Tekniske data

Type		MC 2C-80/520 US-CAN	MC 2C-80/520 T	MC 2C-120/520	MC 2C-120/520 XT	MC 2C-140/610 XT	MC 2C-140/610 P	MC 2C-150/650	MC 2C-150/650 (KR)	MC 2C-150/650 XT
Nominelt tryk	bar/MPa	80/8,0	80/8,0	120/12	120/12	140/14	140/14	150/15	140/14	150/15
Cleaning impact	kg/force	2	2	2,2	2,2	2,5	2,5	2,9	2,9	2,9
Vandmængde	Qmax/ QIEC l/min.	2,3/2,2 gallon	8,7/8,2	8,7/7,8	8,7/7,8	10,2/9,0	10,2/9,0	10,8/9,5	10,8/9,5	10,8/9,5
Spænding/fase/ frekvens/strøm	V/-/Hz/A	115/1/ 60/15	115-127/1/ 60/15	230/1/ 50/10	230/1/ 50/10	230/1/ 50/12,6	230/1/ 50/12,6	230/1/ 50/14,5	220/1/ 60/14,5	230/1/ 50/14,5
Maks. vand- temperatur	°C	60	60	60	60	60	60	60	60	60
Ledning	m	5	5	5	5	5	5	5	5	5
Pumpe	Omdr./ min	3400	3400	2800	2800	2800	2800	2800	3400	2800
Dysestørrelse	1/8"	0,475	0,475	0,340	0,340	0,340	0,370	0,340	0,350	0,340
Lydtryksniveau LPA	dB(A)	72 ±2	72 ±2	72 ±2	72 ±2	72 ±2	72 ±2	72 ±2	72 ±2	72 ±2
Lydeffektniveau LWA	dB(A)	86	86	86	86	86	86	88	88	88
Vibrationer iht. ISO 5349-1	m/s <sup>2</sup>	< 2,5	< 2,5	< 2,5	< 2,5	< 2,5	< 2,5	< 2,5	< 2,5	< 2,5
Vægt	kg	28,1	27,3	27,3	28,1	28,1	28,1	26,3	26,3	28,1

EN

DA

NO

SV

FI

DE

FR

NL

IT

ES

PT

EL

TR

CS

HU

PL

EN

# 12 Erklæring

DA

Vi,

NO

Nilfisk A/S  
Kornmarksvej 1  
DK-2605 Brøndby  
DANMARK

SV

erklærer hermed under vores eneansvar, at

FI

Produkter: HPW – Forbruger  
Beskrivelse: 230 V, 50 Hz, IPX5  
Type: MC 2C-120/50, -120/520 XT, -140/610 XT, -150/650 XT, -150/650

DE

er i overensstemmelse med følgende standarder:

FR

EN 60335-1:2012+A11:2014+A13:2017+A1:2019+A2:2019+A14:2019  
EN 60335-2-79:2012

NL

EN 55014-1:2017+A11:2020  
EN 55014-2:2015

IT

EN 61000-3-2:2019  
EN 61000-3-11:2019  
EN 63000:2018

ES

Følgende EU-harmoniseringslovgivning:

PT

2006/42/EF  
2014/30/EU  
2011/65/EU

EL

2000/14/EF – Overensstemmelsesvurderingsprocedure i henhold til bilag V.  
– Målt lydeffektniveau: 86-88 dB(A); Garanteret lydeffektniveau: 89-91 dB(A)

TR

Brøndby, 2021-11-08

CS



HU

Pierre Mikaelsson,  
Executive Vice President, Global Products & Services, Nilfisk NLT

PL

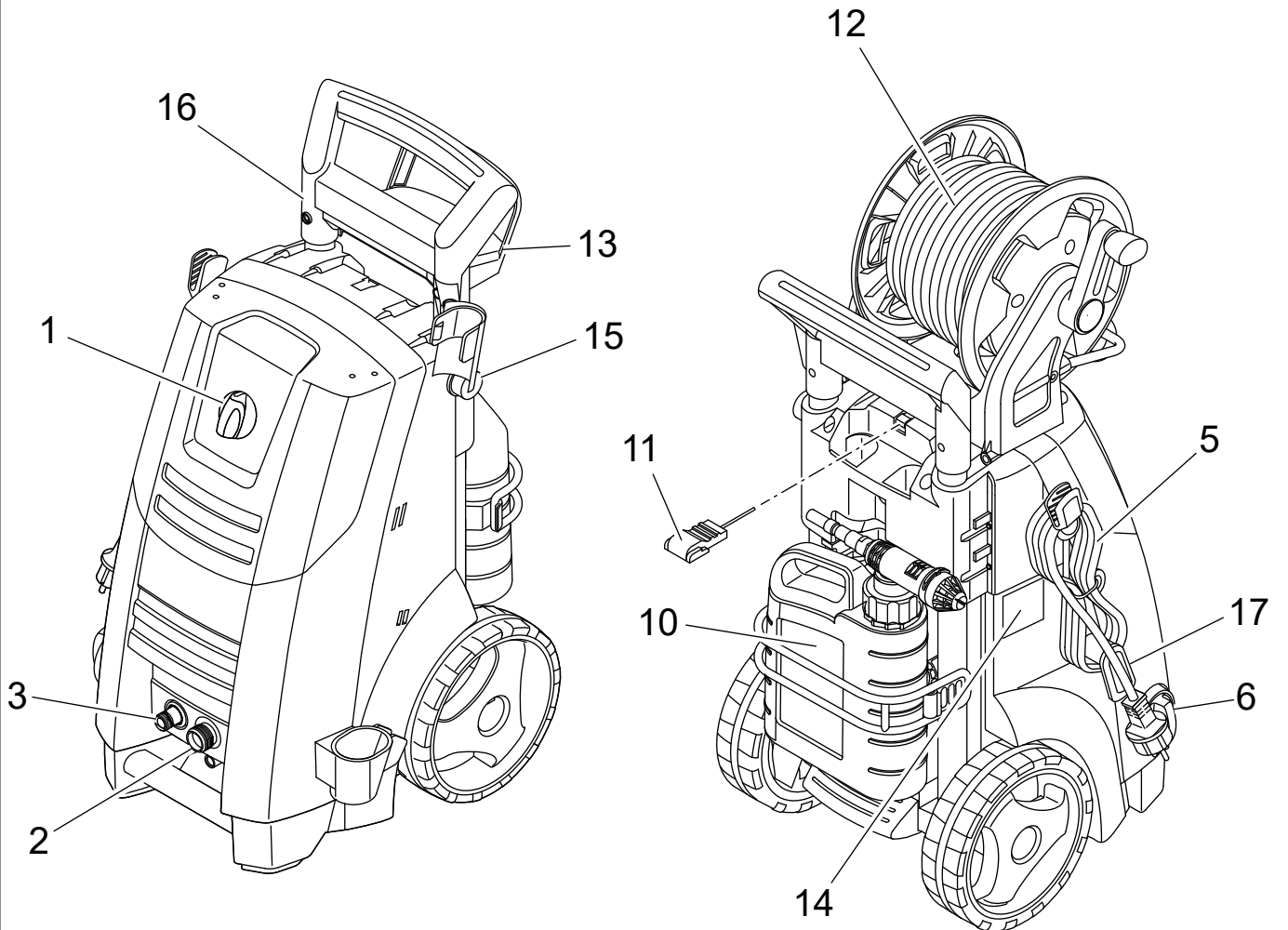
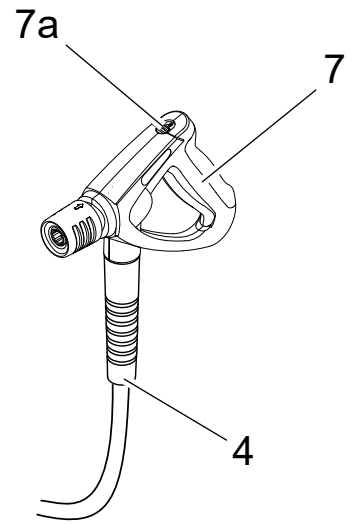
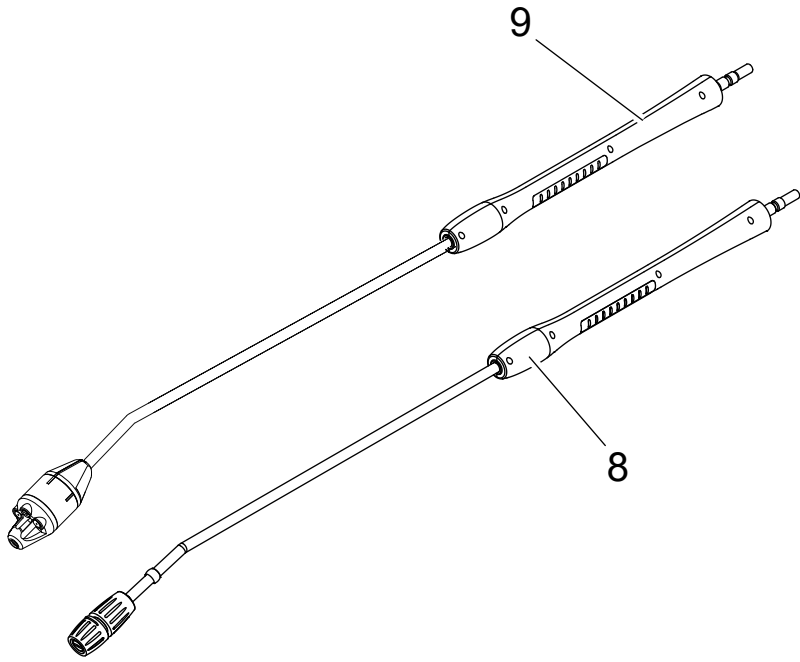



## HEAD QUARTER

### DENMARK

Nilfisk A/S  
Kornmarksvej 1  
DK-2605 Broendby  
Tel.: (+45) 4323 8100  
Website: www.nilfisk.com

## SALES COMPANIES

### ARGENTINA

Nilfisk Argentina  
Herrera 1855 Piso 4° B Ofic 405  
Ciudad de Buenos Aires  
Tel.: (+54) 11 6091 1576  
Website: www.consumer.nilfisk.com.ar

### AUSTRALIA

Nilfisk Pty Ltd  
Unit 1/13 Bessemer Street  
Blacktown NSW 2148  
Tel.: (+61) 2 98348100  
Website: www.consumer.nilfisk.com.au

### AUSTRIA

Nilfisk GmbH  
Metzgerstrasse 68  
5101 Bergheim bei Salzburg  
Tel.: (+43) (0)662/45 6400-90  
Website: www.nilfisk.at

### BELGIUM

Nilfisk n.v.-s.a.  
Riverside Business Park  
Boulevard Internationalelaan 55  
Bâtiment C3/C4 Gebouw  
Bruxelles 1070  
Tel.: (+32) 2 467 60 50  
Website: www.consumer.nilfisk.be

### BRAZIL

Nilfisk Equipamentos de Limpeza Ltda.  
Rua Professor Afonso José Fioravante,  
110 - City Jaraguá São Paulo SP 02998-010 Brasil  
Tel.: (+11) 3959-0300  
Website: www.nilfisk.com.br

### CANADA

Nilfisk Canada  
240 Superior Boulevard  
Mississauga, Ontario L5T 2L2  
Tel.: (+1) 800-668-8400  
Website: www.nilfisk.ca

### CHILE

Nilfisk S.A.  
Salar de Llamara 822, Pudahuel  
Centro Empresarial Enea (Fase 2)  
8320000 Santiago  
Tel.: (+56) 2684 5000  
Website: www.nilfisk.cl

### CHINA

Nilfisk  
4189 Yindu Road  
Xinzhuang Industrial Park  
201108 Shanghai  
Tel.: (+86) 21 3323 2000  
Website: www.nilfisk.cn

### CZECH REPUBLIC

Nilfisk s.r.o.  
VGP Park Horní Počernice  
Do Certous 1/2658  
193 00 Praha 9  
Tel.: (+420) 244 090 912  
Website: www.consumer.nilfisk.cz

### DENMARK

Nilfisk Danmark A/S  
Industrivej 1  
Hadsund, DK-9560  
Tel.: 72 18 21 20  
Website: www.consumer.nilfisk.dk

### FINLAND

Nilfisk Oy  
Kovuhaankuja 1  
01510 Vantaa  
Tel.: (+358) 207 890 600  
Website: www.consumer.nilfisk.fi

### FRANCE

Nilfisk SAS  
26 Avenue de la Baltique  
Villebon sur Yvette  
91978 Courtaboeuf Cedex  
Tel.: 01 69 59 87 00  
Website: www.consumer.nilfisk.fr

### GERMANY

Nilfisk GmbH  
Guido-Oberdorfer-Straße 2-10  
89287 Bellenberg  
Tel.: (+49) (0)7306/72-444

Website: www.consumer.nilfisk.de

### GREECE

Nilfisk A.E.  
Αναπαύσεως 29  
Κορωπί T.K. 194 00  
Tel.: (30) 210 911 9600  
Website: www.consumer.nilfisk.gr

### HOLLAND

Nilfisk B.V.  
Versterkerstraat 5  
1322 AN Almere  
Tel.: (+31) 36 5460760  
Website: www.consumer.nilfisk.nl

### HUNGARY

Nilfisk Kft.  
II. Rákóczi Ferenc út 10  
2310 Szigetszentmiklós-Lakihegy  
Tel.: +24/507-450  
Website: www.nilfisk.hu

### INDIA

Nilfisk India Limited  
Pramukh Plaza, 'B' Wing, 4th floor, Unit No. 403  
Cardinal Gracious Road, Chakala  
Andheri (East) Mumbai 400 099  
Tel.: (+91) 22 6118 8188  
Website: www.nilfisk.in

### IRELAND

Nilfisk Limited  
1 Stokes Place  
St. Stephen's Green  
Dublin 2  
Tel.: (+353) (0)1 294 3838  
Website: www.nilfisk.ie

### ITALY

Nilfisk SpA  
Strada Comunale della Braglia, 18  
26862 Guardamiglio (LO)  
Tel.: (+39) (0) 377 414021  
Website: www.nilfisk.it

### JAPAN

Nilfisk Inc.  
1-6-6 Kita-shinyokohama, Kouhoku-ku  
Yokohama, 223-0059  
Tel.: (+81) 45548 2571  
Website: www.nilfisk.com

### MALAYSIA

Nilfisk Sdn Bhd  
Sd 33, Jalan KIP 10  
Taman Perindustrian KIP  
Sri Damansara  
52200 Kuala Lumpur  
Tel.: +603 6275 3120  
Website: www.nilfisk.com

### MÉXICO

Nilfisk de México S. de R.L. de C.V.  
Pirineos 515, Int. 60-70  
Zona Industrial Benito Juárez  
Queretaro, QRO, CP 76120  
Tel.: (+52) (442) 427 77 91  
Website: www.nilfisk.com

### NORWAY

Nilfisk AS  
Bjørnerudveien 24  
1266 Oslo  
Tel.: (+47) 22 75 17 80  
Website: www.consumer.nilfisk.no

### PERU

Nilfisk S.A.C.  
Calle Boulevard 162, Of. 703, Lima 33- Perú  
Lima  
Tel.: (511) 435-6840  
Website: www.nilfisk.com

### POLAND

Nilfisk Sp. Z.O.O.  
Millenium Logistic Park  
ul. 3 Maja 8, Bud. B4  
05-800 Pruszków  
Tel.: (+48) 22 738 3750  
Website: www.consumer.nilfisk.pl

### PORTUGAL

Nilfisk Lda.  
Sintra Business Park  
Zona Industrial Da Abrunheira  
Edifício 1, 1° A  
P2710-089 Sintra  
Tel.: (+351) 21 911 2670  
Website: www.nilfisk.pt

### RUSSIA

Nilfisk LLC  
Vyatskaya str. 27, bld. 7/1st  
127015 Moscow  
Tel.: (+7) 495 783 9602  
Website: www.consumer.nilfisk.ru

## SINGAPORE

Den-Sin  
22 Tuas Avenue 2  
639453 Singapore  
Tel.: (+65) 6268 1006  
Website: www.densin.com

## SLOVAKIA

Nilfisk s.r.o.  
Bancikovej 1/A  
SK-821 03 Bratislava  
Tel.: (+421) 910 222 928  
Website: www.consumer.nilfisk.sk

## SOUTH AFRICA

Nilfisk (Pty) Ltd  
Kimbult Office Park, 1504 Coleen Road  
Laser Park, Honeydew  
Johannesburg  
Tel.: (+27) 118014600  
Website: www.nilfisk.com

## SOUTH KOREA

Nilfisk Korea  
#204 2F Seoulsup Kolon Digital Tower  
25 Seongsuil-ro 4-gil,  
Seongdong-gu, Seoul  
Tel.: (+82) 2 3474 4141  
Website: www.nilfisk.co.kr

## SPAIN

Nilfisk S.A.U  
Paseo del Rengle, 5 Planta. 9-10  
08302 Mataró  
Tel.: (34) 93 741 2400  
Website: www.consumer.nilfisk.es

## SWEDEN

Nilfisk AB  
Taljegårdsgatan 4  
431 53 Mölndal  
Tel.: (+46) 31 706 73 00  
Website: www.consumer.nilfisk.se

## SWITZERLAND

Nilfisk AG  
Ringstrasse 19  
Kircheberg/Industri Stelz  
9500 Wil  
Tel.: (+41) 71 92 38 444  
Website: www.consumer.nilfisk.ch

## TAIWAN

Nilfisk Ltd  
Taiwan Branch (H.K)  
No. 5, Wan Fang Road  
Taipei  
Tel.: (+88) 6227 00 22 68  
Website: www.nilfisk.tw

## THAILAND

Nilfisk Co. Ltd.  
89 Soi Chokechai-Ruammitr  
Viphavadee-Rangsit Road  
Ladyao, Jatuchak, Bangkok 10900  
Tel.: (+66) 2275 5630  
Website: www.nilfisk.co.th

## TURKEY

Nilfisk A.S.  
Serfali Mh. Bayraktar Bulv. Sehit Sk. No:7  
Umraniye, 34775 Istanbul  
Tel.: +90 216 466 94 94  
Website: www.consumer.nilfisk.com.tr

## UNITED ARAB EMIRATES

Nilfisk Middle East Branch  
SAIF-Zone  
P.O. Box 122298  
Sharjah  
Tel.: (+971) (0) 655-78813  
Website: www.nilfisk.com

## UNITED KINGDOM

Nilfisk Ltd.  
Nilfisk House, Bowerbank Way  
Gilwilly Industrial Estate, Penrith  
Cumbria CA11 9BQ  
Tel.: (+44) (0) 1768 868995  
Website: www.consumer.nilfisk.co.uk

## VIETNAM

Nilfisk Vietnam  
No. 51 Doc Ngu Str.  
P. Vinh Phuc, Q.Ba Dinh  
Hanoi  
Tel.: (+84) 761 5642  
Website: www.nilfisk.com